

POSE

(POINT SEQUENCE MANAGER)

SE10-8A7B1

(FW:1.30B用)

詳細版

■ 取扱説明書 ■

明京電機株式会社

ご購入ありがとうございます

POSE(POint SEquence manager)(SE10-8A7B1) をご購入いただき誠にありがとうございます。
POSE(POint SEquence manager)(SE10-8A7B1)(以下、本装置または本製品と省略)はネットワーク
経由でシステム機器の制御/管理をする接点制御装置です。各8個の無電圧接点を個別に遠隔制御/管理で
きます。Pingによる死活監視に加えて、年間スケジュール機能をご利用になれます。

本装置が皆様の所有されるネットワークシステムにおいて、有効かつ有用なツールとして機能することを願っ
ております。

最新情報を記載しておりますので購入後、以下のページを必ずご覧ください。

<https://www.meikyo.co.jp/product/>

この取扱説明書を必ずお読みください

本書はセットアップ手順と、操作、設置、安全の確保などのための手順が記載されています。

ご使用前に、必ず本書をお読みください。

付属品一覧

本製品には次の付属品が同梱されています。必ずご確認ください。

1. セットアップガイド 兼 保証書
2. ACアダプター
3. コネクタ端子台(4個)
4. コネクタ着脱工具
5. ACアダプターコード固定電材(一式)

●本製品で利用しているソフトウェアライセンスについて●

本製品では以下のオープンソースソフトウェアを利用しています。これらのオープンソースソフトウェアにつきま
しては、リンク先のライセンス条件に示されたライセンス条件と免責規定が適用されます。



- [OpenSSH\(5.1p1\)のライセンス条件へのリンク](#)

- [OpenSSL\(0.9.8i\)のライセンス条件へのリンク](#)

安全上のご注意



この取扱説明書での表示では、本装置を安全に正しくお使いいただくために、いろいろな絵表示をしています。その表示と意味は以下のようになっています。本文をよくお読みいただき、内容をよくご理解の上、正しくご使用ください。

注意喚起シンボルとシグナル表示の例

 警告	誤った取り扱いをすると、人が死亡または重傷を負う可能性が想定される内容を示しています。
 注意	誤った取り扱いをすると、人が傷害を負う可能性が想定される内容、及び物的損害*の発生が想定される内容を示しています。

※物的損害とは家屋家財および家畜ペットにかかわる拡大損害を示します。

図記号の例

 分解・改造禁止	⊘ は、禁止(してはいけないこと)を示します。 具体的な禁止内容は、⊘の中や近くに絵や文章で示します。 左図の場合は「分解・改造の禁止」を示します。
 ACアダプターを抜く	● は、強制(必ずすること)を示します。 具体的な強制内容は、●の中や近くに絵や文章で示します。左図の場合は「差し込みプラグをコンセントから抜くこと」を示します。

警告

● 万一異常が発生したら、ACアダプターをすぐに抜く！

煙、変な音、においがするなど、異常状態のまま使用しないでください。火災や感電の原因となります。このようなときは、すぐにACコンセントからACアダプターを抜いてお買い上げの販売店や弊社にお問い合わせください。



ACアダプターを抜く

● AC100V(50または60Hz)以外の電源電圧では使用しない

表示された電源電圧(交流100V)以外の電圧で使用しないでください。特に110Vを越える電圧では製品を破壊するおそれがあり、火災の原因となりますので、絶対に接続しないでください。



交流100V

● ACアダプターを傷つけたり、加工、過熱、修復したりしない

コードに重いものを載せたり、熱器具に近づけたりしないでください。コードが損傷し火災や感電、故障の原因となります。また、コードを加工したり無理に曲げたり引っ張ったりすることも、火災や感電の原因となるのでおやめください。コードが傷んだ場合はお買い上げの販売店、または弊社までご相談ください。



コードを乱暴に扱わない

● 極めて高い信頼性や安全性が必要とされる機器に接続しない

本装置はパソコン及びパソコン周辺機器と接続する用途に設計されています。人命に直接関わる医療機器などの極めて高い信頼性または安全性が必要とされる機器には接続しないでください。



パソコン機器専用

● ぬれた手で本装置やACアダプターにさわらない

ぬれた手で本装置の操作やACアダプターの抜き差しを行わないでください。感電の原因となることがあります。



ぬれた手でさわらない

● 本装置の上や近くに水などの液体を置かない

本装置に水などの液体が入った場合、火災、感電、故障などの原因になります。



液体を近くに置かない

● 異物を入れない

製品に、金属類や燃えやすいものが入ると、火災や感電の原因となります。万一異物が入った場合はすぐに電源を切り、ACアダプターをコンセントから抜いて、お買い上げの販売店、または弊社までご相談ください。



内部に異物を入れない

警告

- ACアダプターは必ず本製品付属のものをお使いください

本製品付属以外のACアダプターをご使用になると、電圧や端子の極性が異なることがあるため、発煙、発火の恐れがあります。



ACアダプターは
付属のものを使う

- ヘアスプレーなどの可燃物を本装置の上や近くに置いたり、使用したりしない
スイッチの火花などで引火して火災の原因になることがあります。



可燃物禁止

- 雷が鳴り出したら製品やACアダプターやケーブル類、それらにつながる機器に触れない

故障や感電の原因となります。安全のため、避雷器の設置をお勧めします。
落雷の可能性がある場合、本体の電源を切るだけでなくすべてのケーブル類を抜いておいてください。通信回路が破損する恐れがあります。



雷のときは、触れない

- 分解したり改造したりしない

内部には電圧の高い部分がありますので、カバーをはずして内部の部品に触ったり、製品を改造したりしないでください。火災や感電、故障の原因となります。



分解・改造禁止

- 製品を落したりして破損した場合は

そのまま使用すると火災や感電、故障の原因となります。ACアダプターをコンセントから抜き、前面のコネクタをすべて抜いて、お買い上げの販売店、または弊社までお問い合わせください。



ACアダプターを抜く

- 添付の専用ACアダプター以外で使用しない

火災や感電の原因となります。必ず、添付の専用AC アダプターを使用してください。



専用ACアダプターで使用

注意

●ACアダプターを抜くときはコードを引っ張らない

ACアダプターを抜くときは必ずプラグを持って抜いてください。
コードを引っ張って抜くと傷がつき、火災や感電の原因となることがあります。



コードを引っ張らない

●風通しの悪いところに置かない

製品を密閉された場所に置かないでください。熱がこもり、やけどや火災、故障の原因となることがあります。



風通しの悪い場所禁止

●温度が高くなるところに置かない

直射日光の当たるところや熱器具の近くなど、高温になるところに置かないでください。やけどや火災、故障の原因となることがあります。



温度が高い場所禁止

●温度変化の激しい場所に置かない

クーラーや暖房機のそばなど、温度変化の激しい場所に置かないでください。大きな温度差が生じた場合、本製品の内部に結露が発生し、火災や感電、故障の原因となります。



温度変化の激しい場所禁止

●お手入れのときは

本装置の本体が汚れた場合は、柔らかい布に水または中性洗剤を含ませ、よく絞ってから軽く拭いてください(絶対に、ACアダプターやコネクタなどの接続部をこの方法で拭かないでください)。薬品類(ベンジン・シンナーなど)は使わないでください。変質・変色する場合があります。本体に接続されているACアダプターやコネクタなどの接続部のお手入れは、ACアダプターやコネクタを抜いて、機器を傷つけないよう軽く乾拭きしてください。いずれの場合も、必ず本装置のACアダプターをコンセントから抜き、本装置に接続されているACアダプターやコネクタ類も全て抜いてから行なってください。感電や故障の原因となることがあります。



ACアダプターを抜く

●湿気やほこりの多いところに置かない

湿気やほこりの多い場所や調理台、加湿器の近くなど、油煙や湯気があたるような場所に置かないでください。火災や感電の原因となることがあります。



湿気・ほこり禁止

●逆さまに設置しない

本装置を逆さまに設置しないでください。また、布等でくるんだ状態での使用もおやめください。特に、ビニールやゴム製品が接触している状態での使用はおやめください。火災や故障の原因となることがあります。



逆さま禁止

●ACアダプターとコンセントの定期点検を

ACアダプターとコンセントは長時間つないだまましていると、ほこりやちりがたまり、そのままの状態を使用を続けると、火災や感電の原因となることがあります。定期的な清掃をし、接触不良などを点検してください。



定期点検

●本装置は日本国内のみで使用

国外での使用は、電源電圧などの問題により、本装置が故障することがあります。



国内のみ使用

●不安定な場所やお子様の手の届く所には置かない

ぐらついた台や本装置より面積が小さいものの上や傾いた所、また衝撃や振動の加わる所など、不安定な場所やお子様の手の届く所に置かないでください。落ちたり倒れたりしてけがや故障の原因となります。



不安定な場所禁止

●ラジオやテレビなどのすぐ近くに置かない

ラジオやテレビなどのすぐ近くに置きますと受信障害を与えることがあります。



ラジオ、テレビの近く禁止

●データの保存について

データの通信を行なう際には、あらかじめデータのバックアップを取るなどの処置を行なってください。回線や本装置の障害によりデータを消失するおそれがあります。



バックアップ

●花びんやコップ、植木鉢、小さな金属物などを本装置の上に置かない

内部に水や異物が入ると、火災や感電の原因となります。万一、水などが内部に入ったときは、すぐに電源プラグをコンセントから抜いてください。



上にものを置かない

●踏み台にしない

本装置の上に乗らないでください。倒れたりしてけがや故障の原因となることがあります。



踏み台禁止

目次

安全上のご注意	3
目次	8
第1章 はじめに	10
1. 機能概要	11
2. 各部の名称と機能	12
[1] 各部の名称	12
[2] 付属のコネクタ端子台への接続方法	12
[3] コネクタ端子台の外しかた	13
[4] ACアダプターコードの固定方法	13
3. DIPスイッチの設定	14
4. LED表示について	15
第2章 設置・取り付け	16
1. 設置・取り付け	17
2. ラックへの取り付け	17
3. 固定方法	17
第3章 初期設定	18
1. 初期設定	19
[1] RPCサーチソフトを利用する場合	19
[2] IPアドレスを固定にして利用する場合	20
2. 初期化の方法	22
第4章 WEBブラウザでの設定, 制御	23
1. ログイン	24
2. 設定項目	26
[1] 入力可能な半角文字について	26
[2] 基本設定	27
[3] 通信設定	50
[4] 監視設定	61
[5] スケジュール設定	66
[6] システム情報	73
[7] Ping送信	74
[8] 簡易説明	75
3. 状態表示項目	76
[1] 簡易情報表示	76
[2] 監視状態表示	77
[3] イベントログ表示	79
4. 接点制御	80
[1] 接点出力制御	80
5. CPUリセット	85
第5章 その他の設定	86
1. Telnetによる設定	87
[1] Telnetでの接続方法	87
[2] Telnetコマンドによる設定	87
第6章 その他の制御	89
1. Telnet接続による制御	90
[1] Telnet接続による制御	90
2. メールからの制御	93

[1]	ログイン方式	93
[2]	パスワード方式	93
3.	WEBコマンドからの制御	95
4.	MPMPでの制御	97
[1]	リブーター側の設定	97
[2]	MPMPパケット送信	98
第7章	ログイン機能	99
1.	ログイン機能の設定・表示	100
[1]	ログ制御変数のビット構成	100
[2]	ログ表示コマンド	101
[3]	ログの表示形式	101
[4]	記録ログ一覧表	103
第8章	シャットダウンスクリプト	104
1.	スクリプト仕様について	105
[1]	スクリプトの基本動作	105
[2]	設定	105
[3]	ログ	105
[4]	エラー処理	106
[5]	テキスト仕様	106
[6]	Ping確認について	108
第9章	SNMPについて	109
1.	SNMPについて	110
2.	機器設定	110
3.	MIBについて	112
第10章	ネットワーク稼働監視	113
1.	機器設定	114
第11章	接点情報延長機能	115
1.	接点延長機能について	116
[1]	概要	116
[2]	接点情報延長有効時の動作モードの組み合わせについて	117
2.	設定	119
[1]	親機の設定	120
[2]	子機の設定	122
[3]	タイムアウト制御	124
3.	接点制御方法	125
[1]	WEBブラウザによる子機接点制御	125
[2]	WEBブラウザによる親機接点制御(遠隔接点制御)	126
[3]	連動動作	127
4.	動作概要	128
[1]	親機側動作	128
[2]	子機側動作	128
[3]	タイムアウト制御	129
第12章	仕様一覧	130
■	変数一覧	131
■	コマンド一覧表	141
■	仕様一覧表	144
■	接点入出力インターフェース	145

第1章
はじめに

1. 機能概要

本装置には以下の機能があります。

- 1)各8個の入出力接点を個別に制御/管理
7つのA接点出力と1つのB接点出力
(接点出力1から7はA接点出力, 8はB接点出力)
- 2)通信による接点制御
 - ・WEBからの接点制御と設定
 - ・SSH/Telnetからの接点制御と設定
 - ・SNMPによる接点制御と設定
 - ・E-Mailによる接点制御と設定
- 3)スケジュールによる制御
 - ・年間スケジュールによる接点制御
- 4)マジックパケットによる起動と、スクリプトによるシャットダウン
- 5)監視機能
 - ・接点状態の監視
 - ・ICMPによる死活監視(Ping監視)
- 6)各デバイスへの遅延接点投入
 - ・本体電源投入時に、指定した順番、タイミングによる各接点出力
- 7)通信中継機能
 - ・Telnetクライアントとして通信
- 8)通知機能
 - ・E-Mailによる通知
 - ・SNMPによる通知
- 9)通信による遠隔バージョンアップ
- 10)接点情報延長モード
 - ・親機1台、子機 最大8台での遠隔操作, 連動制御

2. 各部の名称と機能

[1] 各部の名称

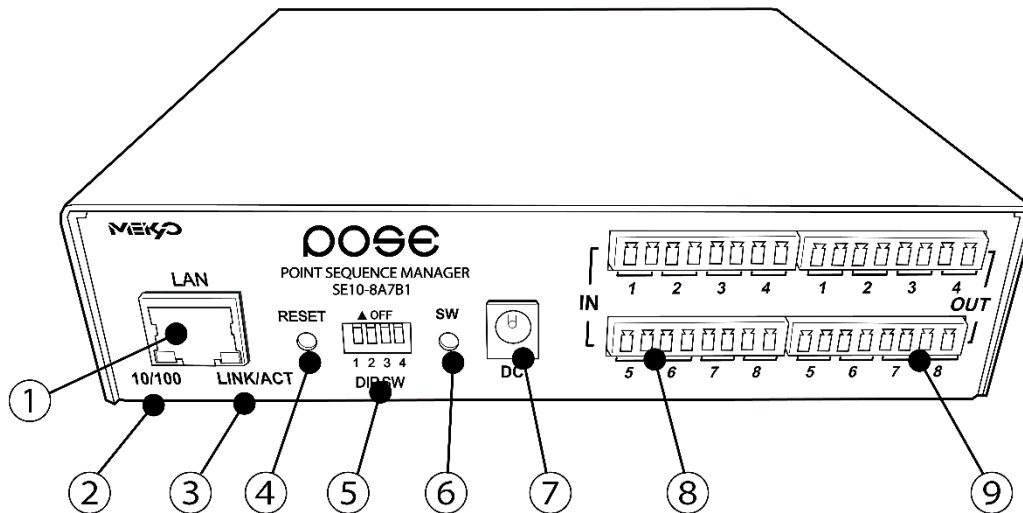

① LAN	LANケーブル(8ピンRJ45)を接続します。
② 10/100 LED	LANの通信速度を表示します。
③ LINK/ACT LED	通信状態を表示します。
④ RESETスイッチ	接点出力に影響を与えずにCPUを初期化します。
⑤ DIPスイッチ	初期設定, 本体設定に使用します。
⑥ SW	手動操作に利用するスイッチです。
⑦ DC	ACアダプターのDCジャックを接続します。
⑧ IN	接点入力(8ポート) [本装置側:有電圧] -- 接続相手:無電圧(接点のみ) ※外部から電圧を入力しないでください。故障の原因となります。
⑨ OUT	接点出力(8ポート) [本装置側:無電圧] -- 接続相手:有電圧(負荷・電源) ※接続先に電源が必要です。

[2] 付属のコネクタ端子台への接続方法

- ・AWG 28(0.08mm²)~AWG 16(1.31mm²)[1.5 mm²まで]をご使用ください。
- ・端子への接続にあたって、まずあらかじめコネクタ端子台(付属品)のM2ネジを精密プラスドライバーで緩めてください。そしてケーブルの先端部被覆を6mmほど剥ぎ取り差し込みます。その後、抜けないようにM2ネジをしっかり締めてください。

[3] コネクタ端子台の外しかた

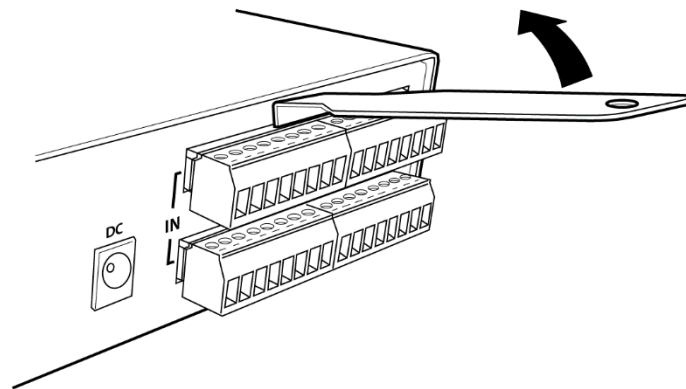

コネクタ着脱工具を図のようにコネクタの間の溝に差し込み溝を広げていきます。
左側を広げ、右側を広げ、また左側を広げ、のように徐々に溝を広げていくと外しやすくなります。

[4] ACアダプターコードの固定方法

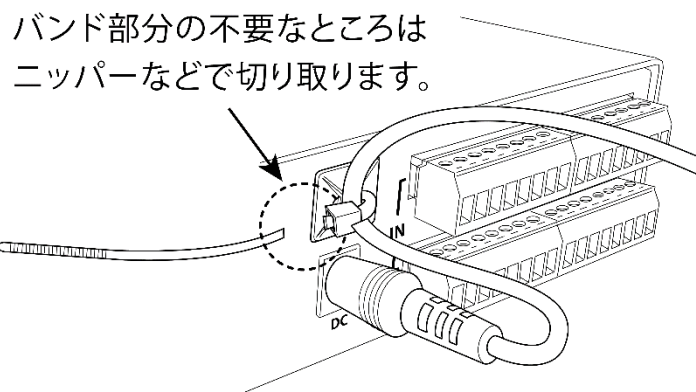
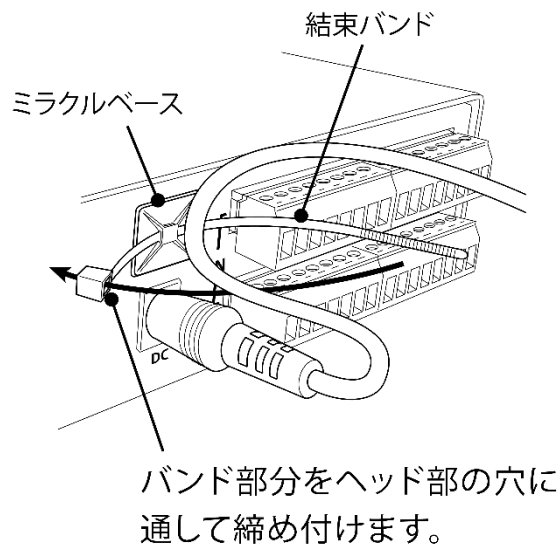

3. DIPスイッチの設定

DIPスイッチの機能(OFFは「上」、ONは「下」を意味します。)

NO.	状態	モード
1	OFF	運転モード
	ON	初期化
2	OFF	運転モード
	ON	(接点情報延長モード)子機モード
3	OFF	運転モード
	ON	メンテナンスモード, 初期化
4	OFF	OFFに固定
	ON	未使用

DIPスイッチの設定

DIPスイッチNo.		1	2	3	4
通常運転時	OFF	■	■	■	■
	ON				
初期設定時	OFF	■	■		■
	ON			■	
初期化時	OFF		■		■
	ON	■		■	

注意 DIPスイッチ操作また設定終了後は、必ず、本体前面のRESETスイッチを押し
てください。誤動作する恐れがあります。
初期設定は、第3章 初期設定を参照にして設定してください。

4. LED表示について

LINK/ACT 10/100 LED
通信状態を表示します。

LED	LED点灯状態	状態
LINK/ACT LED	点灯	リンク時
	消灯	データ受信時(連続データでは点滅)
10/100 LED	点灯	100BASE-TXでリンク時
	消灯	10BASE-Tでリンク時

第2章 設置・取り付け

1. 設置・取り付け

以下の手順で設置します。

- 1) 本体を設置場所に置きます。設置場所は、ACアダプターのジャックが、差し込める位置であることを確認します。
- 2) 本体前面のLAN用コネクタにLANケーブルを接続します。
PCがオートMDI/MDI-X非対応の場合は、クロスLANケーブルをご使用ください。
- 3) 付属のACアダプターをコンセントに接続し、ACアダプターのジャックを本体DCに接続します。

注意 本装置を逆さまに設置しないでください。火災や故障の原因となることがあります。

2. ラックへの取り付け

以下の手順でラックに取り付けます。

- 1) ラック・キャビネットにプレートを取り付けます。
プレートはラックサイズに合った一般市販品をご用意ください。
- 2) ラック・キャビネットに本装置を設置します。
- 3) 本体前面LAN用コネクタにLANケーブルを接続します。
PCがオートMDI/MDI-X非対応の場合は、クロスLANケーブルをご使用ください。
- 4) 付属のACアダプターをコンセントに接続し、ACアダプターのジャックを本体DCに接続します。

3. 固定方法

本装置固定のため設置用の穴があります。

底面についている設置用の穴(4箇所)を利用して機器を固定します。
取り付け用のねじは、M 3×8 L(MAX)をご利用ください。

注意 壁面に取り付ける場合は、オプションの取付金具ATT02が便利です。
弊社ホームページにて紹介しておりますのでご覧ください。
<https://www.meikyo.co.jp/product/?ca=5>

第3章 初期設定

1. 初期設定

[1] RPCサーチソフトを利用する場合

RPCサーチソフトを利用して頂ければ、同一セグメント上の本装置を検索し接続することができます。
<https://www.meikyo.co.jp/archive/#rpcsearch> からダウンロードすることができます。
DHCP機能を利用した場合のようにIPアドレスが分からない場合でも、本装置を検索し接続することができます。(DHCP初期値:有効)

設定用PCと本装置とは、DHCPサーバーの存在するLANに接続します。

1)RPCサーチソフトを起動し、「検索」ボタンをクリックします。

RPCサーチソフト起動画面



2)検索した機器を選択し、[WEB接続]ボタンをクリックするとWEBブラウザが起動しログイン画面が表示されます。

RPCサーチソフト機器検索画面

The screenshot shows the 'RPC search Ver 3.0' application window with the '機器一覧' (Device List) table populated with search results. The table has the same columns as in the previous screenshot. The data is as follows:

No.	型番	IPアドレス	MACアドレス	バージョン	稼働時間	機器名称	電源	接点OUT	接点IN	状態表示	温度	MAX	MIN	UTC	機器時間
1	RSC-MF8FS	192.168.001.208	00:09:EE:00:81:28	0.62A 170929	00000 - 00:29:15	None	8	1	1						2017/10/04 水 10:19:14
2	RSC-MF8FS	192.168.001.180	00:09:EE:00:81:2A	0.61A 170927	00000 - 01:40:10	None	8	1	1						2017/10/04 水 10:19:16
3	RPC-M5CS	192.168.001.222	00:09:EE:01:45:F6	1.00B 170317	00000 - 01:40:10	None	4 1234								2017/10/04 水 10:19:16
4	RSC-MF4HS	192.168.001.216	00:09:EE:00:40:85	1.00A 170619	00000 - 01:40:14	Meikyo-MF4HS	4	4	4		0.0	29.9	0.0		2017/10/04 水 10:19:16
5	RPC-M5CS	192.168.001.214	00:09:EE:01:45:F7	1.00B 170317	00005 - 19:45:09	None	4 12								2017/10/04 水 10:19:14
6	RSC-MF8FP	192.168.001.062	00:09:EE:00:81:00	1.30A 141006	00368 - 09:09:01										
7	SE10-8A7B1	192.168.001.048	00:09:EE:01:20:24	1.10A 180108	02078 - 14:59:49										
8	RPC-M5C	192.168.001.252	00:09:EE:00:97:F5	1.43B 130330	02177 - 02:29:40										
9	RPC-MAL	192.168.001.068	00:09:EE:00:31:41	1.45A 140317	04414 - 23:22:01										

At the bottom of the window, the 'WEB接続' (Web Connection) button is highlighted with a blue circle, and the 'TELNET接続' (Telnet Connection) button is highlighted with a green square. The '稼働時間' (Uptime) dropdown menu is set to '稼働時間', and the '検索' (Search) button is visible.

注意 「LINK/ACT」「10/100」LEDがいつでも、交互に点滅している時は、DHCPによるアドレス取得ができない状態です。DHCPサーバーを確認するか、IPアドレスを固定にしてご利用ください。

[2] IPアドレスを固定にして利用する場合

DHCP機能を無効にすると固定のIPアドレスを設定できます。外部のネットワークから接続するために固定IPアドレスを必要とする場合などは、DHCP機能を無効にして「IPアドレス」を設定します。

設定用PCと本装置とは、LAN用コネクタにLANケーブルで接続します。

PCがオートMDI/MDI-X非対応の場合は、クロスLANケーブルになります。

1) LANやVPN上に192.168.10.1および2のIPアドレスを持つホストがないことを確認します。

2) 設定用PCのIPアドレスとネットマスクを以下の通り設定します。

IPアドレス : 192.168.10.2

ネットマスク : 255.255.255.0

3) 本体前面のDIPスイッチ3をONにします。

(メンテナンスモードになり、IPアドレスが192.168.10.1となります。)

注意 メンテナンスモードの場合、LANの通信速度は10BASE-Tでつながる設定になっている必要があります。

4) 本体前面のRESETスイッチを押します。

5) 設定用PCのWEBブラウザを起動します。

http://192.168.10.1を指定し、本装置にアクセスします。

注意 ブラウザーはJavaScriptとフレームに対応している必要があります。

6) Management menu画面が表示されます。

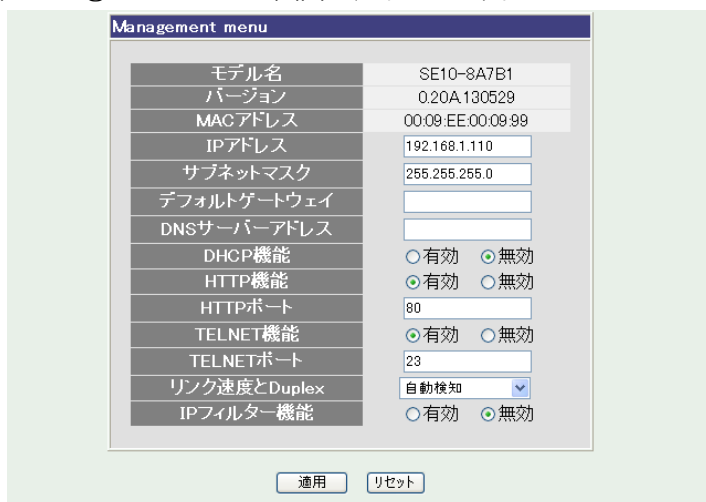

- 7)「DHCP機能」を無効にチェックし[適用]をクリックします。その後, IPアドレス欄にご利用になるLANに適切なIPアドレスを入力します。
- 8)設定が終了しましたら[適用]をクリックします。
- 9)本体前面のDIPスイッチ3をOFFにします。(運用モードにします。)
- 10)本体前面のRESETスイッチを押します。
- 11)Webブラウザを閉じます。
- 12)設定用PCのIPアドレスを元に戻します。

注意 設定後は, 必ず[適用]をクリックし, 「RESETスイッチ」を押してください。
「RESETスイッチ」を押さないと設定が反映されません。

本装置は時計を内蔵していますが, 開梱時には時刻ずれが生じていることが予想されます。NTPサーバーの設定を行ってからご使用ください。設定方法は, 第4章2.[3] (1)〈1〉ネットワーク設定 をご覧ください。

2. 初期化の方法

本装置を初期化して出荷状態に戻します。

(まだACアダプターをコンセントに接続しないでください。)

- 1) 本体前面のDIPスイッチ1と3のみON(下)にします。
- 2) ACアダプターをコンセントに接続し、ACアダプターのDCジャックを本体のDCに接続し電源を供給します。
- 3) 本体前面のLINK/ACT LEDが5秒間点灯します。点灯中に本体前面のRESETスイッチを1秒程度、押します。
- 4) 初期化が成功するとLINK/ACT LEDが点灯します。
- 5) RESETスイッチを押す前にLINK/ACT LEDが消灯した場合は一旦ACアダプターのDCジャックを抜き、電源を供給からやり直してください。
- 6) 初期化後は、DIPスイッチを全てOFF(上)にし、再度電源を供給してからご使用ください。
- 7) 以上で初期化が終わりましたので、前項目の「初期設定」から実行してください。

注意 初期化中には本体の電源を切らないで下さい。

第4章

WEBブラウザ での設定, 制御

1. ログイン

インターネットでアクセスする場合は、通信機器の設定が必要です。通信機器の設定などは通信機器のマニュアルに従ってください。(PROXY経由ではご利用になれません)

注意 ブラウザーはJavaScriptとフレームに対応している必要があります。
推奨ブラウザは弊社HP「よくある質問」をご覧ください。
<https://www.meikyo.co.jp/faq/>

- 1)RPCサーチソフトを起動し、[検索]ボタンをクリック検索した機器を選択し、[WEB接続]ボタンをクリックしてください。
DHCP機能を無効にし、固定のIPアドレスを設定している場合は、WEBブラウザを起動し、本装置に設定されたIPアドレスを指定してアクセスします。

(例 IPアドレス : 192.168.10.1)

HTTPポート番号「80」デフォルトの場合
http://192.168.10.1

HTTPポート番号「500」に設定した場合
http://192.168.10.1:500

ログイン画面

SE10-8A7B1 Login [Noname]

ユーザーID

パスワード

ログイン

ユーザーIDとパスワードを入力して「ログイン」ボタンをクリックしてください。

- 2)ユーザー名とパスワードを入力し、「ログイン」ボタンをクリックします。

ユーザー名 : admin (デフォルト)
パスワード : magic (デフォルト)

3)簡易情報表示画面が表示されます。

簡易情報表示

更新

接点出力情報

No.	接点出力名称	状態
1	NV Output1	OFF
2	NV Output2	OFF
3	NV Output3	OFF
4	NV Output4	OFF
5	NV Output5	OFF
6	NV Output6	OFF
7	NV Output7	OFF
8B	NV Output8	OFF

接点入力情報

No.	名称	状態
1	NV Input1	OFF
2	NV Input2	OFF
3	NV Input3	OFF
4	NV Input4	OFF
5	NV Input5	OFF
6	NV Input6	OFF
7	NV Input7	OFF
8	NV Input8	OFF

機器情報

機器名称: Noname

接続ユーザー情報

ユーザーID: admin Admin
IPアドレス: 192.168.1.10

admin
Admin
192.168.1.10
ログアウト
明電機株式会社

注意 簡易情報表示は現在の本装置の状態を表示する画面で、実際に制御することは出来ません。

2. 設定項目

[1] 入力可能な半角文字について

WEB画面の各種設定項目にて「半角英数記号__字以内」となっている項目につきましては下記の図のとおりとなります。

		下1桁															
		0	1	2	3	4	5	6	7	8	9	A	B	C	D	E	F
上 1 桁	20	space	!	"	#	\$	%	&	'	()	*	+	,	-	.	/
	30	0	1	2	3	4	5	6	7	8	9	:	;	<	=	>	?
	40	@	A	B	C	D	E	F	G	H	I	J	K	L	M	N	O
	50	P	Q	R	S	T	U	V	W	X	Y	Z	[¥]	^	_
	60	`	a	b	c	d	e	f	g	h	i	j	k	l	m	n	o
	70	p	q	r	s	t	u	v	w	x	y	z	{		}	~	

→使える文字
 →使えない文字
 →各種権限ログインID, パスワードには使用不可

そして、「半角__字以内」となっている項目は、上記の表の文字に加えて、半角カナも使用可能です。

ただし、

- ・[通信設定]-[メール設定]-[メールサーバー設定]の「パスワード」
- ・[基本設定]-[詳細設定]-[外部接続設定]-[スクリプト設定(接点出力x)]の「パスワード」

につきましては、

		下1桁															
		0	1	2	3	4	5	6	7	8	9	A	B	C	D	E	F
上 1 桁	20	space	!	"	#	\$	%	&	'	()	*	+	,	-	.	/
	30	0	1	2	3	4	5	6	7	8	9	:	;	<	=	>	?
	40	@	A	B	C	D	E	F	G	H	I	J	K	L	M	N	O
	50	P	Q	R	S	T	U	V	W	X	Y	Z	[¥]	^	_
	60	`	a	b	c	d	e	f	g	h	i	j	k	l	m	n	o
	70	p	q	r	s	t	u	v	w	x	y	z	{		}	~	

→使える文字
 →使えない文字

となります。

[2] 基本設定

(1) 基本設定

本装置の基本的な設定をします。

メインメニューの[基本設定]をクリックします。基本設定画面が表示されます。

時間設定

PCによる時刻設定 時刻設定

※特殊記号は利用できません。

機器設定

機器名称

設置場所

接点出力設定

	No.	接点出力名称	ON遅延	ON遅延	ON遅延
			※1	※2	※3
接点出力	1	NV Output1	1	1	0
	2	NV Output2	2	2	0
	3	NV Output3	3	3	0
	4	NV Output4	4	4	0
	5	NV Output5	5	5	0
	6	NV Output6	6	6	0
	7	NV Output7	7	7	0
	8	NV Output8	8	8	0
動作モード ※4	1	レベル▼			
	2	レベル▼			
	3	レベル▼			
	4	レベル▼			
	5	レベル▼			
	6	レベル▼			
	7	レベル▼			
	8	レベル▼			

※1 全接点ON命令時 ※2 電源投入時 ※3 スケジュール時
 ※4 動作モードを「レベル」に設定する場合は、
 事前に接点出力をOFFにする必要があります。

接点入力設定

接点入力名称	1	<input type="text" value="NV Input1"/>	
	2	<input type="text" value="NV Input2"/>	
	3	<input type="text" value="NV Input3"/>	
	4	<input type="text" value="NV Input4"/>	
	5	<input type="text" value="NV Input5"/>	
	6	<input type="text" value="NV Input6"/>	
	7	<input type="text" value="NV Input7"/>	
	8	<input type="text" value="NV Input8"/>	
動作モード	1	順極性▼ レベル▼	
	2	順極性▼ レベル▼	
	3	順極性▼ レベル▼	
	4	順極性▼ レベル▼	
	5	順極性▼ レベル▼	
	6	順極性▼ レベル▼	
	7	順極性▼ レベル▼	
	8	順極性▼ レベル▼	
連動接点 制御コマンド	Short Open		
	1	<input type="text"/>	<input type="text"/>
	2	<input type="text"/>	<input type="text"/>
	3	<input type="text"/>	<input type="text"/>
	4	<input type="text"/>	<input type="text"/>
	5	<input type="text"/>	<input type="text"/>
	6	<input type="text"/>	<input type="text"/>
	7	<input type="text"/>	<input type="text"/>
	8	<input type="text"/>	<input type="text"/>

利用可能コマンド

SONn 指定された接点出力の出力開始 n = 1~8
 SOFn 指定された接点出力の出力停止 n = 1~8
 SSRn 指定された接点出力のリバース（反転） n = 1~8
 MSOn 全接点出力の出力開始
 MSOF 全接点出力の出力停止
 MSSET 全接点出力の設定

Wake on LAN設定

	MACアドレス
接点出力1	<input type="text"/>
接点出力2	<input type="text"/>
接点出力3	<input type="text"/>
接点出力4	<input type="text"/>
接点出力5	<input type="text"/>
接点出力6	<input type="text"/>
接点出力7	<input type="text"/>
接点出力8	<input type="text"/>
パケット送信回数	<input type="text" value="2"/>
パケット送信間隔(秒)	<input type="text" value="15"/>

[送信テスト画面へ](#)

※対象接点出力がOFFからON動作時に送信されます。
 ※MACアドレスの形式: 00:00:00:00:00:00

〈1〉 時間設定

[基本設定]-[時間設定]-[時刻設定]をクリックします。

時刻設定

PCの時計による設定

PCの時間を利用して時刻設定を行います。

2015/11/11 20:51:14 適用 リセット

時刻比較

PC時間	2015/11/11 20:50:35
内部時間	2015/11/11 20:45:31

[適用]をクリックすると接続されたPCの時刻に設定されます。

★正確な時刻にするために[通信設定]-[ネットワーク設定]で「NTPサーバー」を指定してください。

〈2〉 機器設定

機器名称 : 機器名称を設定します。(全角10文字, 半角英数字20文字以内)

設置場所 : 設置場所を設定します。(全角31文字, 半角英数字63文字以内)

〈3〉 接点出力設定

接点出力に関する設定をします。

接点出力設定

No.	接点出力名称	ON遅延 ※1	ON遅延 ※2	ON遅延 ※3
接点 出力	1 NV Output1	1	1	0
	2 NV Output2	2	2	0
	3 NV Output3	3	3	0
	4 NV Output4	4	4	0
	5 NV Output5	5	5	0
	6 NV Output6	6	6	0
	7 NV Output7	7	7	0
	8 NV Output8	8	8	0
動作 モード ※4	1 レベル▼			
	2 レベル▼			
	3 レベル▼			
	4 レベル▼			
	5 レベル▼			
	6 レベル▼			
	7 レベル▼			
	8 レベル▼			

※1 全接点ON命令時 ※2 電源投入時 ※3 スケジュール時
※4 動作モードを「ノリス」に設定する場合は、
事前に接点出力をOFFにする必要があります。

接点出力名称1-8 : 接点出力名称を設定します。(全角10文字, 半角英数字20文字以内)
デフォルト NV Output1~NV Output8

ON遅延 ※1 : 全接点ON命令時(MSON, MSSET)の遅延時間を設定します。
デフォルト No.1 1(秒) No.2 2(秒)
No.3 3(秒) No.4 4(秒)
No.5 5(秒) No.6 6(秒)
No.7 7(秒) No.8 8(秒)
設定可能値 -1~3600(秒)

ON遅延 ※2 : 本装置電源投入時, ON動作時の遅延時間を設定します。
デフォルト No.1 1(秒) No.2 2(秒)
No.3 3(秒) No.4 4(秒)
No.5 5(秒) No.6 6(秒)
No.7 7(秒) No.8 8(秒)
設定可能値 -1~3600(秒)

ON遅延 ※3 : スケジュールによるON操作時の遅延時間を設定します。
デフォルト 0(秒)
設定可能値 0~3600(秒)

動作モード : 動作モードを設定します。
レベル/パルス (デフォルト レベル)
[パルス]選択後[適用]をクリックすると, 出力パルス幅を設定できます。
デフォルト 50 (単位:×10msec)
WEB画面では「25~999」(×10msec)を設定できます。
この数値以上を入力する場合は, Telnet通信にて設定できます。
変数 : nvOutPulseWidth
設定可能値 : 25~32767 コンマ区切り8箇所

注意 動作モードを「パルス」に設定する場合は、事前に接点出力をOFFにする必要があります。

〈4〉 接点入力設定

接点入力に関する設定をします。

接点入力設定			
接点入力名称	1	NV Input1	
	2	NV Input2	
	3	NV Input3	
	4	NV Input4	
	5	NV Input5	
	6	NV Input6	
	7	NV Input7	
	8	NV Input8	
動作モード	1	順極性 ▼ レベル ▼	
	2	順極性 ▼ レベル ▼	
	3	順極性 ▼ レベル ▼	
	4	順極性 ▼ レベル ▼	
	5	順極性 ▼ レベル ▼	
	6	順極性 ▼ レベル ▼	
	7	順極性 ▼ レベル ▼	
	8	順極性 ▼ レベル ▼	
連動接点 制御コマンド		Short	Open
	1	<input type="text"/>	<input type="text"/>
	2	<input type="text"/>	<input type="text"/>
	3	<input type="text"/>	<input type="text"/>
	4	<input type="text"/>	<input type="text"/>
	5	<input type="text"/>	<input type="text"/>
	6	<input type="text"/>	<input type="text"/>
	7	<input type="text"/>	<input type="text"/>
8	<input type="text"/>	<input type="text"/>	

利用可能コマンド

SONn	指定された接点出力の出力開始	n = 1~8
SOFn	指定された接点出力の出力停止	n = 1~8
SSRn	指定された接点出力のリバース (反転)	n = 1~8
MSON	全接点出力の出力開始	
MSOF	全接点出力の出力停止	
MSSET	全接点出力の設定	

接点入力名称1-8 : 接点入力名称を設定します。(全角10文字, 半角英数字20文字以内)
デフォルト NV Intput1~NV Intput8

動作モード : 動作モードを設定します。
接点入力の極性
順極性 (HでON)/逆極性 (LでON) (デフォルト 順極性)
レベル/パルス (デフォルト レベル)
[パルス]選択後[適用]をクリックすると, 入力パルス幅を設定できます。
デフォルト 45 (単位: msec)
WEB画面では「45~999」(×10msec)を設定できます。
この数値以上を入力する場合は, Telnet通信にて設定できます。

変数 : nvInPulseWidth
設定可能値 : 45~32767 コンマ区切り8箇所

連動接点制御コマンド1~8 : 接点入力短絡(Short)または接点入力開放(Open)した際に実行するコマンドを設定します。

SONn, SOFn, SSRn(n=1~8)

MSON, MSOF,

MSON_mmmmmmmm (m=1 or 0)

MSOF_mmmmmmmm

MSSET_mmmmmmmm (_ はスペースを表す)

※ [基本設定]-[詳細設定]-[接点情報延長設定]を有効にしますと「連動接点制御コマンド」は無効化されます。

【接点入力について】

接点入力信号が入力された時、連動接点制御コマンドを実行します。

(接点が1秒(デフォルト)以上短絡,または開放された場合を入力と判断します。)

【「パルス」モードについて】

WEB画面のON,OFF表示や,コマンド実行で得られる接点状態はパルス入力されるごとに「ON」→「OFF」→「ON」・・・と切り替わるトグル動作となります。

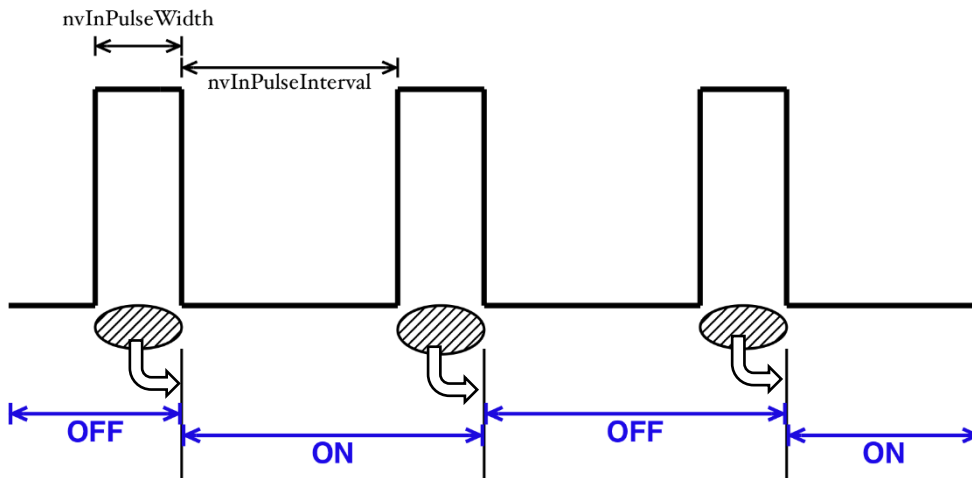

入力パルスの幅(変数:nvInPulseWidth ミリ秒単位で変更可能)はWEB画面で変更可能です。WEB画面での入力可能値は45~999[ミリ秒]です。

この数値以上を入力する場合は, Telnet通信にて設定できます。

設定可能値 : 45~32767 コンマ区切り8箇所

パルスの間隔の幅はデフォルトでは1秒となっています。別の値を指定したいときはTelnetで変数 nvInPulseInterval によって指定することが可能です。(秒単位)

〈5〉 Wake on LAN設定

Wake on LANに関する設定をします。

Wake on LAN設定	
	MACアドレス
接点出力1	<input type="text"/>
接点出力2	<input type="text"/>
接点出力3	<input type="text"/>
接点出力4	<input type="text"/>
接点出力5	<input type="text"/>
接点出力6	<input type="text"/>
接点出力7	<input type="text"/>
接点出力8	<input type="text"/>
バケット送信回数	<input type="text" value="2"/>
バケット送信間隔 (秒)	<input type="text" value="15"/>

[送信テスト画面へ](#)

※対象接点出力がOFFからON動作時に送信されます。
※MACアドレスの形式 00:00:00:00:00:00

Wake on LAN対応の機器へ接点出力と同時にマジックパケットを送信し、ブートアップさせることができます。

- 接点出力1～8 MACアドレス : Wake on LANで起動を行う機器のMACアドレスを入力します。
デフォルト00:00:00:00:00:00
- バケット送信回数 : マジックパケットの送信回数を設定します。
デフォルト2
- バケット送信間隔(秒) : マジックパケットの送信間隔を設定します。
デフォルト15

設定が終了しましたら[適用]をクリックします。

注意 [適用]ボタンをクリックしないと設定した内容が有効になりません。設定によっては、[CPUリセット]ボタンをクリックしないと設定した内容が有効になりません。

〈6〉 送信テスト

[送信テスト画面へ]をクリックすると、送信テスト画面が開きます。

[通信設定]-[メール設定]-[通知先設定]から開く、送信テスト画面と共通の画面となります。

Wake On LAN 送信テスト	
接点出力1	送信
接点出力2	送信
接点出力3	送信
接点出力4	送信
接点出力5	送信
接点出力6	送信
接点出力7	送信
接点出力8	送信

メール送信テスト	
テストメール送信	送信
[エラーメッセージ確認]	

1) Wake on LAN 送信テスト

各接点出力の[送信]をクリックすると、設定されている「MACアドレス」へマジックパケットを送信します。

2) メール送信テスト

[送信]をクリックすると、通知先アドレスとして設定されているアドレスへテストメールを送信することができます。

[エラーメッセージ確認]をクリックすると、「メールサーバーからのエラーメッセージ情報」を見ることができます。

注意 本体起動時の接点出力はスケジュール設定に従います。スケジュール設定がない場合は本体電源断時の状態に戻します。

[適用]ボタンをクリックしないと設定した内容が有効になりません。設定によっては、「CPUリセット」を行う必要があります。

(2) 詳細設定

本装置の外部接続、仮想アウトレット及びリモートスイッチ(本装置前面SWボタン)に関する設定をします。

[基本設定]-[詳細設定]をクリックします。詳細設定画面が表示されます。

詳細設定

基本設定 詳細設定 セキュリティ設定

外部接続設定

シャットダウン スクリプト設定

連動設定 接続情報延長設定

※特殊記号は利用できません。

仮想アウトレット設定 [Wake On LAN]

No.	仮想アウトレット名称	MACアドレス	ON遅延
1	<input type="text"/>	<input type="text"/>	0 秒
2	<input type="text"/>	<input type="text"/>	0 秒
3	<input type="text"/>	<input type="text"/>	0 秒
4	<input type="text"/>	<input type="text"/>	0 秒
5	<input type="text"/>	<input type="text"/>	0 秒
6	<input type="text"/>	<input type="text"/>	0 秒
7	<input type="text"/>	<input type="text"/>	0 秒
8	<input type="text"/>	<input type="text"/>	0 秒

※MACアドレスの形式 00:00:00:00:00:00

パケット送信回数 2 回

パケット送信間隔 15 秒

リモートスイッチ設定

実行コマンド1	<input type="text" value="SOF1"/>
実行コマンド2	<input type="text" value="SOF2"/>
実行コマンド3	<input type="text" value="SOF3"/>
実行コマンド4	<input type="text" value="SOF4"/>
実行コマンド5	<input type="text" value="SOF1"/>
実行コマンド6	<input type="text" value="SOF2"/>
実行コマンド7	<input type="text" value="SOF3"/>
実行コマンド8	<input type="text" value="SOF4"/>
1から2のコマンド送信間隔	1 秒
2から3のコマンド送信間隔	1 秒
3から4のコマンド送信間隔	1 秒
4から5のコマンド送信間隔	0 秒
5から6のコマンド送信間隔	256 秒
6から7のコマンド送信間隔	256 秒
7から8のコマンド送信間隔	256 秒
送信後待機時間	10 秒

適用 リセット

〈1〉 外部接続設定-シャットダウンスクリプト設定

本装置にシャットダウンスクリプトに関する設定をします。

[スクリプト設定]をクリックします。スクリプト設定画面が表示されます。

1) スクリプト登録(全共通)

[スクリプト登録]をクリックします。スクリプト設定画面が表示されます。

- 表示 : 現在登録されているスクリプトファイルを表示します。
ファイルの選択 : 作成済みのスクリプトファイルを選択します。
読込 : 「ファイルの選択」で選択したファイルを読み込みます。

スクリプトエラー時の終了コードによる接点OFF : 終了コードがこの値を超えていたら接点をオフしません。「0」なら、終了コードが0のときのみオフ、「255」ならすべての終了コードでオフとなります。

スクリプト説明 : クリックでスクリプト説明画面が表示されます。

詳細は 第8章 シャットダウンスクリプトをご覧ください。

2) スクリプト設定(接点出力)

シャットダウンスクリプトを設定する接点出力Noをクリックし、選択します。

スクリプト実行	: 無効 有効 (デフォルト 無効)
スクリプト番号	: 0(デフォルト) 1(Windows用設定が登録済)
IPアドレス	: シャットダウンしたいPCのIPアドレスを設定します。
Port番号	: 0(デフォルト)
ログインID	: 半角英数字16文字以内
パスワード	: 半角英数字16文字以内
Ping実行先	:
Ping間隔	: 0(デフォルト)
Ping回数	: 0(デフォルト)
Ping限度	: 0(デフォルト)
メッセージ	: スクリプト内に「set 文字列」があると、シャットダウンスクリプト実行後「文字列」がここに表示されます。

〈2〉 外部接続設定-接点情報延長設定

本装置に接点情報延長設定に関する設定をします。
詳細は 第11章 接点情報延長機能 をご覧ください。

本装置は1対n接続（親機1台、子機 最大8台）の構成でネットワークを介して接続することにより、接続された装置の遠隔操作や連動制御を行なうことが可能です。

注意 接点情報延長設定を行う場合、親機側はDHCP機能を無効にし、IPアドレスを固定にした状態で子機設定を行ってください。
DHCP機能の設定につきましては、[通信設定]-「ネットワーク設定」で行います。
本章2.[3](1)(1)ネットワーク設定 をご覧ください。
DHCPが有効のままですと、IPアドレスが再取得によって変更となった際に親機-子機の連携が失われ、状態変化通知、遠隔制御や連動制御が行われなくなります。

接点情報延長設定を有効にしますと、[基本設定]-「接点入力設定」-「連動接点制御コマンド」は無効化されます。

[接点情報延長設定]をクリックします。接点情報延長設定画面が表示されます。

子機設定 (DIPスイッチNo.2のみON)	
親機側IPアドレス	<input type="text"/>
エラーコード	0 (正常)
遠隔接点入力 状態変化通知マスク	<input type="text" value="11111111"/>
遠隔接点出力 状態変更許可フラグ	1 2 3 4 5 6 7 8 <input checked="" type="checkbox"/> <input checked="" type="checkbox"/> <input checked="" type="checkbox"/> <input checked="" type="checkbox"/> <input checked="" type="checkbox"/> <input checked="" type="checkbox"/> <input checked="" type="checkbox"/> <input checked="" type="checkbox"/>
遠隔接点入力1名称	<input type="text" value="Remote NV Input 1"/>
遠隔接点入力2名称	<input type="text" value="Remote NV Input 2"/>
遠隔接点入力3名称	<input type="text" value="Remote NV Input 3"/>
遠隔接点入力4名称	<input type="text" value="Remote NV Input 4"/>
遠隔接点入力5名称	<input type="text" value="Remote NV Input 5"/>
遠隔接点入力6名称	<input type="text" value="Remote NV Input 6"/>
遠隔接点入力7名称	<input type="text" value="Remote NV Input 7"/>
遠隔接点入力8名称	<input type="text" value="Remote NV Input 8"/>
遠隔接点出力1名称	<input type="text" value="Remote NV Output 1"/>
遠隔接点出力2名称	<input type="text" value="Remote NV Output 2"/>
遠隔接点出力3名称	<input type="text" value="Remote NV Output 3"/>
遠隔接点出力4名称	<input type="text" value="Remote NV Output 4"/>
遠隔接点出力5名称	<input type="text" value="Remote NV Output 5"/>
遠隔接点出力6名称	<input type="text" value="Remote NV Output 6"/>
遠隔接点出力7名称	<input type="text" value="Remote NV Output 7"/>
遠隔接点出力8名称	<input type="text" value="Remote NV Output 8"/>
接点入出力連動許可	<input type="text" value="親機 > 子機"/>
親機/子機間通信 死活監視の有効化	<input type="text" value="keep-alive"/>
親機/子機間通信 タイムアウト時間	<input type="text" value="60"/> 秒
親機/子機間通信 keep-aliveパケット送信間隔	<input type="text" value="20"/> 秒
親機/子機間通信 keep-aliveパケット再送信回数	<input type="text" value="3"/>
メール通知設定フラグ 遠隔接点入力	1 2 3 4 5 6 7 8 <input type="checkbox"/> <input type="checkbox"/> <input type="checkbox"/> <input type="checkbox"/> <input type="checkbox"/> <input type="checkbox"/> <input type="checkbox"/> <input type="checkbox"/>
メール通知設定フラグ 遠隔接点出力	1 2 3 4 5 6 7 8 <input type="checkbox"/> <input type="checkbox"/> <input type="checkbox"/> <input type="checkbox"/> <input type="checkbox"/> <input type="checkbox"/> <input type="checkbox"/> <input type="checkbox"/>
遠隔接点入力状態変化の種類別 メール通知可否設定	<input type="text" value="ALL"/>
本機(※)接点入力状態変化の種類別 メール通知可否設定	<input type="text" value="ALL"/>

※この設定は本機を単体で使用(接点情報延長を無効)時有効です。

1) 親機子機共通設定
機能

親機ポート番号

: 有効, 無効 (デフォルト 無効)

: 親機・子機間にて通信するために使用するポート番号を設定します。子機と共通の値に設定してください。
デフォルト 0

2) 親機設定

親機モード(DIPスイッチ 全OFF)として使用する場合の設定です。

- 子機IPアドレス1~8 : 子機のIPアドレスを設定します。
本設定は、「登録アドレス限定」が有効の場合のみ使用されます。「登録アドレス限定」が無効の場合は設定不要です。
0(デフォルト)
- 登録アドレス限定 : 子機のIPアドレスを限定するか否かを設定します。
有効 : 子機に設定するIPアドレスを限定します
無効 : 子機に設定するIPアドレスを限定しません
限定しない場合も、一度に接続できる子機の本数は最大8台となります。(デフォルト 無効)
- 遠隔接点入力状態変化確定回数 : 5回×20ms(デフォルト)
- 延長モードHTTP機能 : 有効 : 親機として動作している間もWEBブラウザで確認, 設定, 制御ができます。
無効 : 親機として動作している時にはWEBブラウザで確認できません。(デフォルト 無効)
- 無通信監視時間(分) : 1440(分)(デフォルト)

【注意】

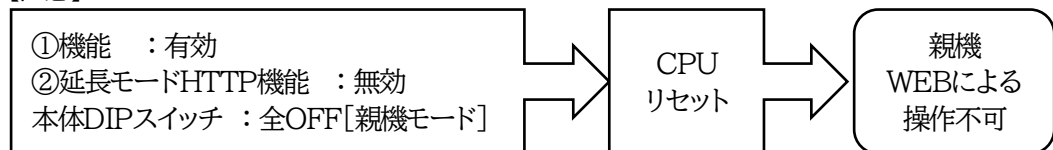

※親機モードでもWEBによる操作を行いたい場合は「延長モードHTTP機能」を「有効」にしてください。「無効」の場合、親機モードを解除するにはTelnetによる設定が必要です。

注意 子機のIPアドレスを限定する場合、子機のDHCP機能を無効にし、IPアドレスを固定にした状態で親機側へ子機IPアドレスの設定を行ってください。
DHCP機能の設定につきましては、[通信設定]-[ネットワーク設定]で行います。
本章2.[3](1)(1)ネットワーク設定 をご覧ください。
DHCPが有効のままですと、IPアドレスが再取得によって変更となった際に親機-子機の連携が失われ、状態変化通知、遠隔制御や連動制御が行われなくなります。

3) 子機設定

子機モード(DIPスイッチ2のみON)として使用する場合の設定です。

子機設定時は、リモートスイッチ(本装置前面SWボタン)は使用できません。

- 親機側IPアドレス : 親機のIPアドレスを入力します。
0(デフォルト)
- エラーコード : 親機との通信異常状態を表示します。
- 遠隔接点入力状態変化通知マスク : 遠隔接点入力の状態変化通知について、確認する/しないを遠隔接点入力ごとに設定します。

- 左側より接点1, 2, ……., 8
1:確認する 0:確認しない
デフォルト 11111111
- 遠隔接点出力状態変更許可フラグ : チェックした遠隔接点出力が「遠隔接点制御」画面にて操作可能となります。4章4.[1](3)参照
左側より接点1, 2, ……., 8
- 遠隔接点入力1-8名称 : 遠隔接点入力の名称を設定します。
全角10文字, 半角英数字20文字以内
デフォルト Remote NV Input 1~
Remote NV Input 8
- 遠隔接点出力1-8名称 : 遠隔接点出力の名称を設定します。
全角10文字, 半角英数字20文字以内
デフォルト Remote NV Output 1~
Remote NV Output 8
- 接点入出力連動許可 : 禁止, 子機>親機, 親機>子機, 双方
禁止 : 連動させない
子機>親機 : 子機の接点入力状態に, 親機の接点出力状態を連動させる
親機>子機 : 親機の接点入力状態に, 子機の接点出力状態を連動させる
双方 : 親機→子機, 子機→親機双方の連動を許可する
- 親機/子機間通信 死活監視の有効化 : 死活監視機能を設定します。
無効 : コマンドレベルの無通信タイマーにて監視
keep-alive: keep-aliveパケット送信にて監視(デフォルト)
無通信タイマー : パケットレベルの無通信タイマーにて監視
- 親機/子機間通信 タイムアウト時間 : 「親機/子機間通信 死活監視の有効化」で, 無通信タイマーを選択した場合のタイムアウト時間を設定します。
60秒(デフォルト)
- 親機/子機間通信 keep-aliveパケット送信間隔 : 「親機/子機間通信 死活監視の有効化」で, keep-aliveを設定した場合のパケット送信間隔を設定します。
20秒(デフォルト)
- 親機/子機間通信 keep-aliveパケット再送信回数 : keep-aliveパケット再送信回数を設定します。
3回(デフォルト)
- メール通知設定フラグ 遠隔接点入力 : 遠隔接点入力の変化に連動してチェックした通知先メールアドレス(4章2.[3](4))にメール通知を行います。
左側より通知先アドレス1, 2, ……., 8
- メール通知設定フラグ 遠隔接点出力 : 遠隔接点出力の変化に連動してチェックした通知先メールアドレス(4章2.[3](4))にメール通知を行います。
左側より通知先アドレス1, 2, ……., 8
- 遠隔接点入力の状態変化の種類別メール通知可否設定 : 無効, OFF, ON, ALL
メール通知する/しないを設定します。
- 本機(※)接点入力の状態変化の種類別メール通知可否設定 : 無効, OFF, ON, ALL
メール通知する/しないを設定します。
- ※ メール通知の設定につきましては, 4章2.[3](4)メール設定 もご覧ください。

注意 「本機(※)接点入力の状態変化の種類別メール通知可否設定」で「OFF」「ON」「ALL」を設定した場合(接点入力に関するメール通知を受け取りたい場合),「通信設定」-「メール設定」-「通知先設定」の「接点IN」にもチェックを入れる必要があります。(第4章2.[3](4)<2>通知先設定 参照)

「親機/子機間通信 死活監視の有効化」の設定変更後にはCPUリセットが必要です。

【接点情報延長有効時の動作モードの組み合わせについて】

ファームウェア 1.30A 以降は親機側と子機側の接点入出力の動作モード「レベル」「パルス」を組み合わせることができます。各組み合わせの波形概略図については、①～④の図をご覧ください。

※実際の接点出力の波形は、設定したパルス幅、ON遅延設定値や極性の設定によって異なります。また、接点入力が「パルス」モードの場合、WEB画面のON、OFF表示はパルス入力ごとに「ON」→「OFF」→「ON」・・・と切り替わるトグル表示となります。接点入力の短絡、開放と、WEB画面表示のON、OFFや、コマンド実行で得られる接点状態と異なりますのでご注意ください。

①接点入力「レベル」×接点出力「レベル」

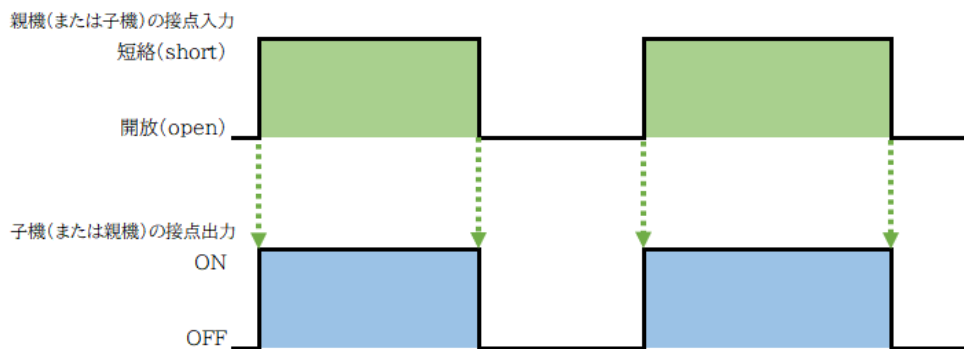

②接点入力「レベル」×接点出力「パルス」

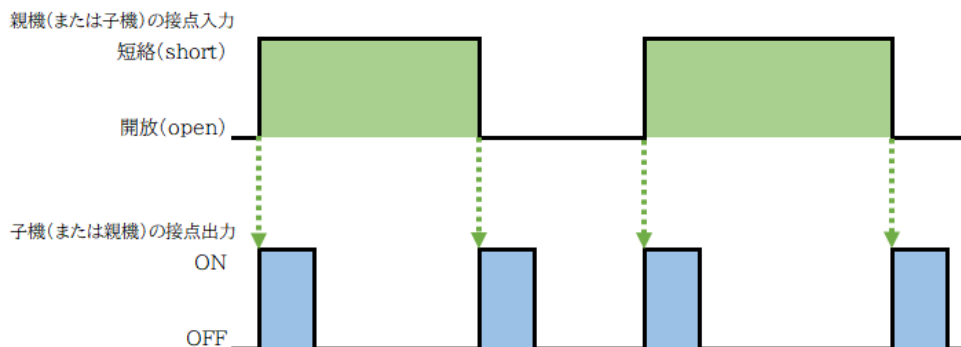

③接点入力「パルス」×接点出力「レベル」

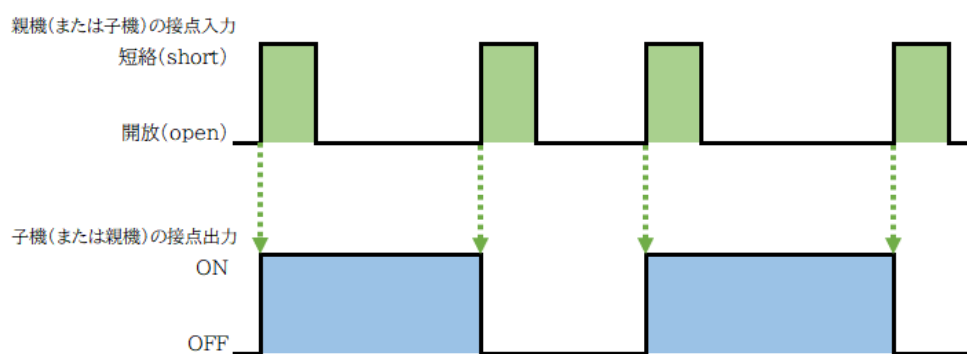

④接点入力「パルス」×接点出力「パルス」

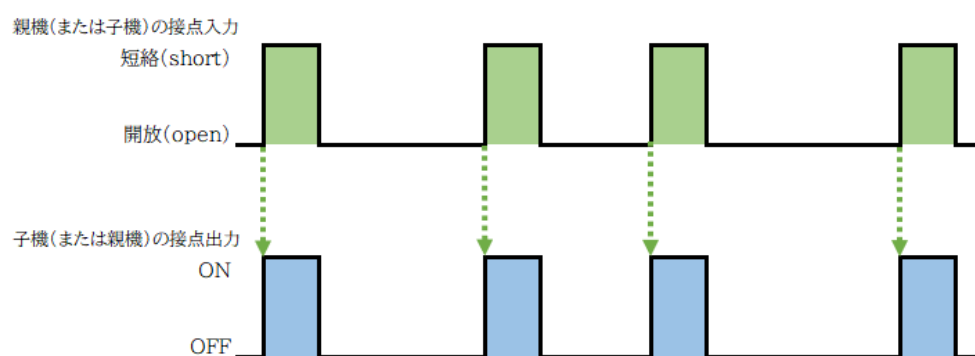

注意 ファームウェア1.20A以前については、親機、子機共に動作モード「レベル」のみ(①図)のサポートとなります。

〈3〉 仮想アウトレット設定[Wake on LAN]

仮想アウトレットとは実際には存在しないアウトレットです。MACアドレスを指定してマジックパケットを送出し、Wake on LAN 対応機器の電源をONにする機能です。

- 仮想アウトレット名称 : 仮想アウトレット名称を設定します。
全角10文字, 半角英数字20文字以内
- MACアドレス : 00:00:00:00:00:00 (デフォルト)
- ON遅延(秒) : ON遅延(※)の秒数です。
デフォルト 0
- パケット送信回数 : マジックパケットの送信回数を設定します。
デフォルト 2
- パケット送信間隔 : マジックパケットの送信間隔を設定します。
デフォルト 15

〈4〉 リモートスイッチ設定

リモートスイッチ(本装置前面SWボタン)に関する設定をします。

- 実行コマンド1-8 : リモートスイッチが押された際に実行されるコマンドを設定します。
デフォルト SOF1~SOF8
使用可能コマンド
SONn, SOFn, SSRn(n=1~8)
MSON, MSOF
MSON_ mmmmmmmm (m:=1 or 0)
MSOF_ mmmmmmmm
MSSET_ mmmmmmmm
(_はスペースを表します)
- 1から2のコマンド送信間隔 : デフォルト 1
設定可能範囲 1 ~ 3600(秒)
- 2から3のコマンド送信間隔 : デフォルト 1
設定可能範囲 1 ~ 3600(秒)
- 3から4のコマンド送信間隔 : デフォルト 1
設定可能範囲 1 ~ 3600(秒)
- 4から5のコマンド送信間隔 : デフォルト 1
設定可能範囲 1 ~ 3600(秒)
- 5から6のコマンド送信間隔 : デフォルト 1
設定可能範囲 1 ~ 3600(秒)
- 6から7のコマンド送信間隔 : デフォルト 1
設定可能範囲 1 ~ 3600(秒)
- 7から8のコマンド送信間隔 : デフォルト 1
設定可能範囲 1 ~ 3600(秒)
- 送信後待機時間 : リモートスイッチが押された後, コマンド実行中
デフォルト:10(秒)
設定可能範囲 3 ~ 3600(秒)

リモートスイッチ(本装置前面SWボタン)

スイッチが3秒間押されると, 設定したコマンドを, 1から8までコマンド送信間隔ごとに実行します。
送信後待機時間が終了するまで次のスイッチ入力は無視します。

なお、「接点情報延長設定」が有効の場合、設定によってリモートスイッチ操作可否が異なります。
接点入出力連動許可が

親機>子機	のとき	：親機のみ動作する	
子機>親機	のとき	：親機、子機共に動作する	
双方	のとき	：親機、子機共に動作する	となります。

設定が終了しましたら[適用]をクリックします。

注意 [適用]ボタンをクリックしないと設定した内容が有効になりません。
リモートスイッチ(RP-SW001)はご利用いただけません。本装置前面のSWボタンで操作してください。

(3) セキュリティ設定

本装置にセキュリティに関する設定をします。

〈1〉 ユーザーアカウント設定

こちらの設定は、WEBおよび制御ユーティリティからのログイン時に有効となります。

[基本設定]-[セキュリティ設定]をクリックします。ユーザーアカウント設定画面が表示されます。

The screenshot shows the 'セキュリティ設定' (Security Settings) page. At the top, there are three tabs: 'ユーザーアカウント設定' (User Account Settings), 'セキュリティ詳細設定' (Security Detailed Settings), and '基本設定に戻る' (Return to Basic Settings). Below the tabs is a note: '※ 入力項目は半角英数のみ有効' (Note: Only alphanumeric characters are valid for input fields). The page contains four main sections, each with a table for user accounts:

- Ident (システム情報の参照のみ)**: A table with 10 rows (No. 1-10) and 3 columns (No., ユーザーID, パスワード).
- Control (システム情報参照と電源の制御のみ)**: A table with 10 rows (No. 1-10) and 3 columns (No., ユーザーID, パスワード).
- Admin**: A table with 5 rows (No. 1-5) and 3 columns (No., ユーザーID, パスワード). The first row (No. 1) has 'admin' in the user ID field and '....' in the password field.
- MPMPコマンド制御**: A table with 8 rows (No. 1-8) and 3 columns (No., ユーザーID, パスワード).

At the bottom of the page, there are two buttons: '運用' (Operate) and 'リセット' (Reset).

Ident : 簡易情報表示と監視状態表示のみ(※ 最大10件登録)

Control : 簡易情報表示と監視状態表示及び接点出力の制御のみ(※ 最大10件登録)

Admin : 全ての権限(※ 最大5件登録)

ユーザーID : 最大半角英数字8文字 (重複不可) (@は使用不可)

パスワード : 最大半角英数字16文字 (重複可)

注意 Telnet用のパスワードにつきましては 第5章 その他の設定 をご覧ください。

〈2〉 MPMPコマンド制御

明京オリジナルプロトコル MPMP(Meikyo Products Management Protocol)を使用して、接点制御、仮想アウトレット制御、CPUリセットを実行させることができます。

MPMPによる制御に使用するID, PASSを8セット設定することができます。

ユーザーID : 半角英数記号5文字以内

パスワード : 半角英数記号7文字以内

注意 ☆MPMPコマンド制御につきましては、第6章4.MPMPでの制御をご確認ください。

設定が終了しましたら[適用]をクリックします。

〈3〉 セキュリティ詳細設定

「セキュリティ詳細設定」をクリックします。セキュリティ詳細設定画面が表示されます。

1) ログイン設定

オートログイン : 無効
LAN:Admin WAN:Admin
LAN:Admin WAN:Control
LAN:Admin WAN:Ident

オートログインを有効にすると、ブラウザでのログイン時に「ユーザーID」「パスワード」を省略して本機に接続できます。

2) IPフィルター設定

IPフィルター機能 : 有効 無効
アドレス : 0.0.0.0(デフォルト)
(最大10アドレス)

登録するアドレスは、最後のビットを0にします。

アドレス1のデフォルト値[192.168.10.0]ですと、
192.168.10.1～192.168.10.254からのみ接続可能となります。
(0に設定した部分は、あらゆる数値をとれる、ということになります)

なお、フィルターの範囲を「ある値から別の値まで」のように細かに設定するためには、IPフィルターのマスク設定を変更する必要があります。

変数名と設定方法は以下のとおりです。

IPフィルターアドレスの変数名[ipFilterAddr]
IPフィルターマスクの変数名[ipFilterMask]

IPフィルター機能はビット単位のマスク機能です。ですので2進法を使用して値の範囲を指定することになります。

基本的にマスクを「255」にすると「必ずその値でなければならない」となり、
「0」にすると「その部分はあらゆる数値をとれる」となります。
ですので、ipFilterMask=255.255.255.0
ipFilterAddr=192.168.10.0 とすると、
「192.168.10.1~192.168.10.254」から接続可能になります。

例1 「192.168.10.1~192.168.10.150」まで接続可能にしたい場合

まず「192.168.10.」の部分は「必ずその値であるべき」なのでマスクは「255.255.255.」で始めます。最後の一枚に関して2進法を使って設定していきます。

「150」を2進法で表すと「10010110」となります。つまり、128+16+4+2です。【2進法の「1」に注目しています。】

このとき「128」,「128+16=144」,「128+16+4=148」,「128+16+4+2=150」の4つを区切りとして考えます。

【ipFilterMaskルール】

2進法にして「0」→「0,1両方可」,「1」→「固定部分」とマスクをかける。

	x=0,どちらでも 網掛け=固定	ipFilterMask 2進法	ipFilterAddr 2進法		ipFilterMask 10進法	ipFilterAddr 10進法
1~127	0xxxxxxx	1 0 0 0 0 0 0 0	0 0 0 0 0 0 0 0	→	128	0
128~143	1000xxxx	1 1 1 1 0 0 0 0	1 0 0 0 0 0 0 0	→	240	128
144~147	100100xx	1 1 1 1 1 1 0 0	1 0 0 1 0 0 0 0	→	252	144
148~149	1001010x	1 1 1 1 1 1 1 0	1 0 0 1 0 1 0 0	→	254	148
150	10010110	1 1 1 1 1 1 1 1	1 0 0 1 0 1 1 0	→	255	150

となるので、Telnetで次の変数を書き込みます。

(変数なので、初めに「.(ピリオド)」が必要です。)(区切りに「,(コンマ)」を使っています)

ipFilterMask=255.255.255.128,255.255.255.240,255.255.255.252,255.255.255.254,255.255.255.255

ipFilterAddr=192.168.10.0,192.168.10.128,192.168.10.144,192.168.10.148,192.168.10.150

この後「>」の後に「write」を入力してEnterを押すことで設定が書き込まれます。

例2 「192.168.10.151~192.168.10.254」まで接続可能にしたい場合

これも最後の一枚だけ考えます。

「151」を2進法で表すと「10010111」となります。この数字から255を目指すので、今度は2進法の「0」に注目すると、あと「8+32+64」あれば255になります。(IPアドレスで255は使用しません。ただフィルターのマスクを考えるにあたっては便宜上255をイメージします)

このとき「151」,「151+8=159」,「151+8+32=191」,「151+8+32+64=255」の4つで考えます。

【ipFilterMaskルール】

2進法にして「0」→「0,1両方可」,「1」→「固定部分」とマスクをかける。

	x=0,1どちらでも 網掛け=固定	ipFilterMask 2進法	ipFilterAddr 2進法		ipFilterMask 10進法	ipFilterAddr 10進法
151	10010111	1 1 1 1 1 1 1 1	1 0 0 1 0 1 1 1	→	255	151
152~159	10011xxx	1 1 1 1 1 0 0 0	1 0 0 1 1 0 0 0	→	248	152
160~191	101xxxxxx	1 1 1 0 0 0 0 0	1 0 1 0 0 0 0 0	→	224	160
192~255	11xxxxxxx	1 1 0 0 0 0 0 0	1 1 0 0 0 0 0 0	→	192	192

となるので, Telnetで次の変数を書き込みます。

(変数なので, 初めに「.(ピリオド)」が必要です。)(区切りに「,(コンマ)」を使っています)

.ipFilterMask=255.255.255.255,255.255.255.248,255.255.255.224,255.255.255.192

.ipFilterAddr=192.168.10.151,192.168.10.152,192.168.10.160,192.168.10.192

この後「>」の後に「write」を入力してEnterを押すことで設定が書き込まれます。

これで「192.168.10.151~192.168.10.254」だけが接続できるようになりました。

注意 [適用]をクリックしないと設定した内容が有効になりません。

[3] 通信設定

本装置のネットワークに関する設定をします。

(1) 通信基本設定

[通信設定]をクリックします。通信基本設定画面が表示されます。

通信基本設定

通信設定 通信詳細設定 SSH設定 メール設定

※ 入力項目は半角英数のみ有効

ネットワーク設定

IPアドレス	192.168.11.110
サブネットマスク	255.255.255.0
デフォルトゲートウェイ	
DNSサーバーアドレス	
DHCP機能	<input type="radio"/> 有効 <input checked="" type="radio"/> 無効
NTPサーバー	
NTP更新間隔	6 (1=10分)
HTTP機能	<input checked="" type="radio"/> 有効 <input type="radio"/> 無効
HTTPポート	80
TELNET機能	<input checked="" type="radio"/> 有効 <input type="radio"/> 無効
TELNETポート	23
TELNET中継先 IP	
TELNET中継先 ポート	23
リンク速度とDuplex	自動検知

※ネットワーク設定はCPUリセット後に有効になります。

関連項目

無通信タイマー(秒)	600
WEB自動更新機能	<input type="radio"/> 有効 <input checked="" type="radio"/> 無効
WEB自動更新間隔(秒)	30

タイルWEBコマンド制御

タイルWEBコマンド	<input type="radio"/> 有効 <input checked="" type="radio"/> 無効	[?]
実行後の動作	標準	
接点出力表示制限	<input checked="" type="checkbox"/> <input checked="" type="checkbox"/> <input checked="" type="checkbox"/> <input checked="" type="checkbox"/> <input checked="" type="checkbox"/> <input checked="" type="checkbox"/> <input checked="" type="checkbox"/> <input checked="" type="checkbox"/>	
表示制限	死活表示	<input checked="" type="checkbox"/>

適用 リセット

〈1〉 ネットワーク設定

IPアドレス	:	192.168.10.1
サブネットマスク	:	255.255.255.0
デフォルトゲートウェイ	:	<登録なし>
DNSサーバアドレス	:	<登録なし>
DHCP機能	:	有効 無効
NTPサーバー	:	<登録なし>
NTP更新時間	:	6(×10分) [1~9999の値]
HTTP機能	:	有効 無効
HTTPポート	:	80
Telnet機能	:	有効 無効
Telnetポート	:	23
Telnet中継先IP	:	<登録なし>
Telnet中継先ポート	:	23
リンク速度とDuplex	:	自動検知

注意 本装置は時計を内蔵していますが、開梱時には時刻ずれが生じていることが予想されます。NTPサーバーの設定を行ってからご使用ください。

〈2〉 関連項目

無通信タイマー : WEB画面が自動ログアウトするまでの時間を設定します。
デフォルト:600 設定可能値:30~30000

★画面右上に“自動更新間隔(*秒)”の表示がある画面
を開いている場合は自動ログアウトされません。

自動更新中 (30秒間隔)

WEB自動更新機能 : 簡易情報表示画面, 監視状態表示画面, 接点出力制御画面に
ついて, 自動更新の有無を設定します。

有効 : 自動更新を行う

無効 : 自動更新を行わない(デフォルト 無効)

WEB自動更新間隔 : WEB自動更新間隔の時間を設定します。
デフォルト:30

〈3〉 ダイレクトWEBコマンド制御

ダイレクトWEBコマンド : 有効, 無効を設定します。(デフォルト 無効)

実行後の動作 : 実行後の動作を設定します。
標準/前に戻る/指定アドレス

指定アドレス : 指定アドレスを設定します。

接点出力表示制限 : チェックした接点出力を表示します。

表示制限 : チェックした表示制限項目を表示します。

外部のネットワークから接続するため, IPアドレスを固定にしてルーターのNATやIPマスカレード機能を利用する場合は, DHCPを無効にします。

設定が終了しましたら[適用]をクリックします。

注意 DHCP利用中, IPアドレスの取り直しが行われると本装置は自動的に
CPURESETを行います。

(2) 通信詳細設定

通信詳細に関する設定をします。

[通信詳細設定]をクリックします。通信詳細設定画面が表示されます。

通信詳細設定

通信設定通信詳細設定SSH設定メール設定

※ 入力項目は半角英数のみ有効

SNMP基本設定

SET GET設定	<input type="radio"/> 有効 <input checked="" type="radio"/> 無効
GETコミュニティ名	<input type="text" value="public"/>
SETコミュニティ名	<input type="text" value="public"/>
TRAPコミュニティ名	<input type="text" value="public"/>
マネージャーTrap	<input type="radio"/> 有効 <input checked="" type="radio"/> 無効
Authen Trap	<input type="radio"/> 有効 <input checked="" type="radio"/> 無効
トラップIPアドレス1	<input type="text"/>
トラップIPアドレス2	<input type="text"/>
トラップIPアドレス3	<input type="text"/>
トラップIPアドレス4	<input type="text"/>
トラップIPアドレス5	<input type="text"/>
トラップIPアドレス6	<input type="text"/>
トラップIPアドレス7	<input type="text"/>
トラップIPアドレス8	<input type="text"/>

※ネットワーク設定はCPUリセット後に有効になります。

状態通知機能

状態通知方法	<input type="text" value="無効"/> ▼
1	アドレス <input type="text"/>
	ポート <input type="text" value="5000"/>
2	アドレス <input type="text"/>
	ポート <input type="text" value="5000"/>
3	アドレス <input type="text"/>
	ポート <input type="text" value="5000"/>
4	アドレス <input type="text"/>
	ポート <input type="text" value="5000"/>
5	アドレス <input type="text"/>
	ポート <input type="text" value="5000"/>
6	アドレス <input type="text"/>
	ポート <input type="text" value="5000"/>
7	アドレス <input type="text"/>
	ポート <input type="text" value="5000"/>
8	アドレス <input type="text"/>
	ポート <input type="text" value="5000"/>
送信間隔(秒) <input type="text" value="300"/>	

適用リセット

〈1〉 SNMP基本設定

SETGET設定	:	有効 無効 (デフォルト 無効)
GETコミュニティ名	:	public (全角20字半角20字以内)
SETコミュニティ名	:	public (全角20字半角20字以内)
TRAPコミュニティ名	:	public (全角20字半角20字以内)
マネージャートラップ	:	有効 無効 (デフォルト 無効)
AuthenTrap	:	有効 無効 (デフォルト 無効)
トラップIPアドレス1~8	:	255.255.255.255 (最大8IPアドレス)

〈2〉 状態通知機能

状態通知方法	:	無効, SYSLOG, MPMP (デフォルト無効)
アドレス1-8	:	IPアドレス, ドメイン名どちらでも入力することができます。
ポート1-8	:	5000
送信間隔(秒)	:	300

設定が終了しましたら[適用]をクリックします。

注意 [適用]ボタンをクリックしないと設定した内容が有効になりません。設定によっては、[CPUリセット]ボタンをクリックしないと設定した内容が有効になりません。

(3) SSH設定

SSHサーバー機能の設定を行います。

[SSH設定]をクリックします。SSH設定画面が表示されます。

The screenshot displays the SSH configuration interface, divided into three main sections:

- SSH KEY表示 [SSHサーバー時]**: This section contains two rows. The first row has a label 'sshPublicDsaKey' and a 'Key削除' button. The second row has a label 'sshPublicRsaKey' and a 'Key削除' button. Each row has a corresponding empty text input field.
- SSH KEY表示 [SSHクライアント時]**: This section contains eight rows, each representing a known host. The labels are 'sshKnownHost1' through 'sshKnownHost8'. Each row includes a 'Key削除' button and an empty text input field.
- SSH設定**: This section contains a table of server settings:

SSHサーバー	<input type="radio"/> 有効 <input checked="" type="radio"/> 無効
SSHサーバー ポート	22
SSHサーバー無通信時間(分)	10
SSHサーバー名	admin
SSHサーバーパスワード

At the bottom of the interface, there is a disclaimer in Japanese and two buttons: '適用' (Apply) and 'リセット' (Reset).

●本装置のSSH機能に関して次のオープンソースソフトウェアを利用しています。
これらのオープンソースソフトウェアについては、
リンク先のライセンス条件に示されたライセンス条件と免責規定が適用されます。
[OpenSSH\(5.1p1\)のライセンス条件](#)
[OpenSSL\(0.9.8j\)のライセンス条件](#)

〈1〉 SSH KEY表示

- sshPublicDsaKey : SSH.DSA公開鍵を表示します。
- sshPublicRsaKey : SSH.RSA公開鍵を表示します。
- sshKnownHost1-8 : シャットダウンスクリプト実行時, SSHクライアントとして接続したときにサーバーから受け取ったキーを表示します。

注意 SSHサーバーに対してシャットダウンスクリプトを実行しても失敗する場合, [Key削除]にてknown_hostsのエントリを消すことで改善されることがあります。

〈2〉 SSH設定

- SSHサーバー : サーバー機能の有効/無効を選択
(デフォルト:無効)
- SSHサーバー ポート : SSHサーバーのポート番号を設定
(デフォルト:22)
- SSHサーバー無通信時間(分) : SSHサーバーの無通信時間を設定
(デフォルト:10分)
- SSHサーバー名 : SSHサーバー名を設定
(デフォルト:admin)
- SSHサーバーパスワード : SSHサーバーのパスワードを設定
(デフォルト:magic)

設定が終了しましたら[適用]をクリックします。

SSHサーバー機能を使うためにはDSAキーとRSAキーを作成する必要があります。Telnet通信でログインした後, 次のコマンドを実行します。

```
KEYGEN _DSA  
KEYGEN _RSA ( _はスペース)
```

作成中[.]が表示されます。作成には数分間必要です。CPUリセット後有効になります。

注意 SSHは, OPEN SSH 5.1p1を使用しています。
SSHプロトコルのバージョンは, クライアント, サーバーともに「バージョン2」ですが, 公開鍵認証には対応しておりません。

(4) メール設定

制御や通知に使用するメールアドレスを設定します。
 [通信設定]-[メール設定]をクリックします。

※ 入力項目は半角英数のみ有効

メールサーバ設定

ユーザー名	<input type="text"/>
パスワード	<input type="password"/>
メールアドレス	<input type="text"/>
POP3サーバ名	<input type="text"/>
SMTPサーバ名	<input type="text"/>
自動ログアウト時間(分)	10
メールチェック間隔(分)	3
メールリトライ間隔(秒)	10
POP3ポート	110
SMTPポート	587

SMTP認証	<input type="radio"/> 無効 <input type="radio"/> 有効 <input checked="" type="checkbox"/> CRAM-MD5 <input checked="" type="checkbox"/> LOGIN <input checked="" type="checkbox"/> PLAIN
APOP利用	<input type="radio"/> 無効 <input type="radio"/> 有効

メール制御コマンド有効	無効 <input type="button" value="▼"/> [?]
メール制御許可アドレス	通知先アドレスのみ <input type="button" value="▼"/>
接点入力ON時のイベント内容	ON <input type="text"/>
接点入力OFF時のイベント内容	OFF <input type="text"/>
接点出力ON時のイベント内容	<input type="text"/>
接点出力OFF時のイベント内容	OFF <input type="text"/>

[接点入力状態変化の種類別メール通知設定]

送信メール 件名	機器名称 <input type="button" value="▼"/>
送信メール 本文1行目	日時又は積算時間 <input type="button" value="▼"/>
送信メール 本文2行目	設置場所 <input type="button" value="▼"/>
送信メール 本文3行目	機器IPアドレス <input type="button" value="▼"/>
送信メール 本文4行目	MACアドレス <input type="button" value="▼"/>
送信メール 本文5行目	ユーザー任意1 <input type="button" value="▼"/>
送信メール 本文6行目	イベント内容 <input type="button" value="▼"/>
送信メール 本文7行目	表示無し <input type="button" value="▼"/>
送信メール 本文8行目	表示無し <input type="button" value="▼"/>

ユーザー任意1	lrln <input type="text"/>
ユーザー任意2	<input type="text"/>
ユーザー任意3	<input type="text"/>

通知先設定

No.	通知先アドレス	死活 スケ	接点 IN	接点 OUT	M- Sw	Log Over
アドレス1	<input type="text"/>	<input type="checkbox"/>	<input type="checkbox"/>	<input type="checkbox"/>	<input type="checkbox"/>	<input type="checkbox"/>
アドレス2	<input type="text"/>	<input type="checkbox"/>	<input type="checkbox"/>	<input type="checkbox"/>	<input type="checkbox"/>	<input type="checkbox"/>
アドレス3	<input type="text"/>	<input type="checkbox"/>	<input type="checkbox"/>	<input type="checkbox"/>	<input type="checkbox"/>	<input type="checkbox"/>
アドレス4	<input type="text"/>	<input type="checkbox"/>	<input type="checkbox"/>	<input type="checkbox"/>	<input type="checkbox"/>	<input type="checkbox"/>
アドレス5	<input type="text"/>	<input type="checkbox"/>	<input type="checkbox"/>	<input type="checkbox"/>	<input type="checkbox"/>	<input type="checkbox"/>
アドレス6	<input type="text"/>	<input type="checkbox"/>	<input type="checkbox"/>	<input type="checkbox"/>	<input type="checkbox"/>	<input type="checkbox"/>
アドレス7	<input type="text"/>	<input type="checkbox"/>	<input type="checkbox"/>	<input type="checkbox"/>	<input type="checkbox"/>	<input type="checkbox"/>
アドレス8	<input type="text"/>	<input type="checkbox"/>	<input type="checkbox"/>	<input type="checkbox"/>	<input type="checkbox"/>	<input type="checkbox"/>

ログ送信カウント [送信テスト画面へ]

メールサーバーからのエラーメッセージ情報

クリア

エラーメッセージをネット検索すると解決策がわかる場合もあります

〈1〉 メールサーバー設定

ユーザー名, パスワード, メールアドレス, POPサーバー名, SMTPサーバー名は, プロバイダからのメール資料に基づき設定します。

- | | | |
|--|---|--|
| 自動ログアウト時間(分) | : | 10 |
| メールチェック間隔(分) | : | サーバーのメールチェック間隔を指定します。
デフォルト 3 |
| メールリトライ間隔(秒) | : | メールリトライ間隔を設定します。
デフォルト 10
(変数mailRetryCountで設定した回数送信します。デフォルト:3回) |
| POP3ポート | : | 受信ポートを入力します。
デフォルト 110 |
| SMTPポート | : | 送信ポートを入力します。
デフォルト 587 |
| SMTP認証 | : | 有効 無効 (デフォルト 無効)
認証方式を選択します。
CRAM-MD5 LOGIN PLAIN |
| APOP利用 | : | 有効 無効 (デフォルト 無効) |
| メール制御コマンド有効 | : | 無効, ログイン方式, パスワード方式より選択します。
デフォルト 無効
*詳細は6章2.を参照して下さい。 |
| ★「POPサーバー監視」(第4章2.[4](2))を行うには, ログイン方式またはパスワード方式を選択してください。 | | |
| メール制御パスワード | : | メール制御コマンド有効を, パスワード方式にすると表示されます。 |
| メール制御許可アドレス | : | 制限なし 通知先アドレスのみ
デフォルト 通知先アドレスのみ |
| 接点入力ON時のイベント内容 | : | メール通知内容に「イベント内容」を選択した |
| 接点入力OFF時のイベント内容 | : | 時の, それぞれのイベントに対する通知文を設定します。 |
| 接点出力ON時のイベント内容 | : | 全角10文字, 半角英数字20文字以内 |
| 接点出力OFF時のイベント内容 | : | |
| 接点入力状態変化の種類別メール通知設定 | : | クリックで設定画面に移動します。
接点入力の状態変化の種類に応じてメール通知をする/しないを設定します。 |
| 送信メール件名・本文1行目~8行目 | : | 次の10項目より選択します。
表示無し, 機器名称, 日時又は積算時間, 設置場所,
機器IPアドレス, MACアドレス, イベント内容,
ユーザー任意1~3
デフォルト値 |
| 送信メール 件名 | : | 機器名称 |
| 送信メール 本文1行目 | : | 日時又は積算時間 |
| 送信メール 本文2行目 | : | 設置場所 |

送信メール 本文3行目 : 機器IPアドレス
送信メール 本文4行目 : MACアドレス
送信メール 本文5行目 : ユーザー任意1
送信メール 本文6行目 : イベント内容
送信メール 本文7行目 : 表示無し
送信メール 本文8行目 : 表示無し

ユーザー任意1~3 : 任意のメール通知文を設定
全角20文字, 半角英数字40文字以内

注意 メールに関する設定は正しく入力してください。存在しないサーバーなどを設定し、メール通知を多数行うようにすると通信に負荷がかかってしまいます。

〈2〉 通知先設定

通知先となるメールアドレスと、送信条件フラグを設定します。

通知先アドレス : 通知するメールアドレスを設定します。最大8件設定できます。

各イベントにチェックを入れると、イベントに連動してメールが送信されます。

死活/スケ : 死活監視が[異常]または[回復]に変化した際と、スケジュールによる接点制御が行われた際にメールを送信します。

※「死活」を選択した場合、接点入力の連動接点制御が動作時にもメールが送信されます。

接点IN : 接点入力に変化した際にメールを送信します。

接点OUT : 接点出力に変化した際にメールを送信します。

M-SW : リモートスイッチが押された際にメールを送信します。

LogOver : 設定した数だけログが更新されると通知先アドレスにログを送信します。

ログ送信カウント: LogOverにチェックを入れた際のログの個数を設定します。
(MAX:20)(デフォルト 0の時は送信しません。)

注意 「通知先設定」で「接点IN」にチェックを入れた場合(接点入力に関するメール通知を受け取りたい場合),「基本設定-詳細設定-外部接続設定-接点情報延長設定」の末尾にある「本機(※)接点入力の状態変化の種類別メール通知可否設定」で「OFF」「ON」「ALL」を設定する必要があります。(第4章2. 2〈2〉3)子機設定参照)

〈3〉 メールサーバーからのエラーメッセージ情報

メールに失敗したエラー情報を表示します。

クリアにチェックして[適用]をクリックすると消去できます。

設定が終了しましたら[適用]をクリックします。

[送信テスト画面へ]をクリックし、送信テスト画面を表示させテストメール送信の[送信]をクリックすると、設定されている通知先アドレスにテストメールを送信します。

Wake on LAN 送信テスト	
接点出力1	送信
接点出力2	送信
接点出力3	送信
接点出力4	送信
接点出力5	送信
接点出力6	送信
接点出力7	送信
接点出力8	送信

メール送信テスト	
テストメール送信	送信

[エラーメッセージ確認]

注意 [適用]ボタンをクリックしないと設定した内容が有効になりません。設定によっては、「CPUリセット」を行う必要があります。

本装置の仕様上、「ユーザー名」「パスワード」が空欄の場合、本装置からのメール送信は実行されません。そのため、メール制御は実行しないがメール通知は実行したい場合は、「ユーザー名」「パスワード」にダミーデータを設定する必要があります。

本装置側に設定したメールアドレスのメールサーバー内のメールは、メールチェック間隔でメールサーバー内のメールをチェックした後、削除されます。ですので、本装置に設定するメールアドレスは専用のものを1つご用意ください。

[4] 監視設定

本装置の監視に関する設定をします。

(1) Ping監視

[監視設定]をクリックします。Ping監視設定画面が表示されます。

Ping監視設定画面

監視設定

PING監視 POPサーバー監視

接点出力1~4 設定 接点出力5~8 設定

詳細設定 ※ 入力項目は半角英数のみ有効

監視先	DG	送信	無答
1	<input type="checkbox"/>	10	10
1		動作	追従
		無動作	<input type="checkbox"/>

▲ 接点出力番号

監視先	DG	送信	無答
1	<input type="checkbox"/>	10	10
3		動作	追従
		無動作	<input type="checkbox"/>

▲ 接点出力番号

監視先	DG	送信	無答
1	<input type="checkbox"/>	10	10
2		動作	追従
		無動作	<input type="checkbox"/>

▲ 接点出力番号

監視先	DG	送信	無答
1	<input type="checkbox"/>	10	10
4		動作	追従
		無動作	<input type="checkbox"/>

▲ 接点出力番号

PING 送信間隔 (分) 1

・(監視先)に対してICMPを(PING 送信間隔)分毎に1個送信します
(送信)回数内に(無答)回数回、応答が無いと異常と判断します。
異常と判断した監視先が(対象)数に達すると異常と判定し(動作)を実行します。
・DGをチェックする事により、Default Gateway(ルータ等)を監視対象にします。

[詳細設定]にチェックし、[適用]をクリックします。Ping監視詳細設定画面が表示されます。

Ping監視詳細設定画面

監視設定

PING監視 POPサーバー監視

接点出力1~4 設定 接点出力5~8 設定

詳細設定 ※ 入力項目は半角英数のみ有効

監視先	DG	送信	無答	対象
1	<input type="checkbox"/>	10	10	1
1		動作	追従	
		無動作	<input type="checkbox"/>	

▲ 接点出力番号

監視先	DG	送信	無答	対象
1	<input type="checkbox"/>	10	10	1
3		動作	追従	
		無動作	<input type="checkbox"/>	

▲ 接点出力番号

監視先	DG	送信	無答	対象
1	<input type="checkbox"/>	10	10	1
2		動作	追従	
		無動作	<input type="checkbox"/>	

▲ 接点出力番号

監視先	DG	送信	無答	対象
1	<input type="checkbox"/>	10	10	1
4		動作	追従	
		無動作	<input type="checkbox"/>	

▲ 接点出力番号

PING 送信間隔 (分) 1

・(監視先)に対してICMPを(PING 送信間隔)分毎に1個送信します
(送信)回数内に(無答)回数回、応答が無いと異常と判断します。
異常と判断した監視先が(対象)数に達すると異常と判定し(動作)を実行します。
・DGをチェックする事により、Default Gateway(ルータ等)を監視対象にします。

No. : 一番左側の数字1~4は接点出力番号を示します。

接点出力5~8の設定を行う場合は[接点出力5~8設定]をクリックしてください。

接点出力番号の右の数字1~4は、監視先番号を示します。

監視先アドレス：監視するIPアドレスまたはドメイン名を設定します。
各接点出力に最大4ヶ所設定できます。

例 IPアドレス：192.168.0.1

例 ドメイン名：meikyo.co.jp

DG：チェックでデフォルトゲートウェイを監視先に指定します。(デフォルト チェック無し)

送信：判断するための送信する回数を設定します。(デフォルト 10)
設定可能値：1~100 (回)

無答：送信回数内で異常と判断する無応答回数を設定します(デフォルト 10)
設定可能値：1~100 (回)

対象：異常な監視先アドレスが何箇所になったら動作を実行するか設定します。(デフォルト 1)
プルダウンメニューで選択：1~4

動作：動作を選択します。(デフォルト 無動作)

無動作：PING監視を行いません。

Logのみ：ログに記録します。接点は制御しません。

ON：ログに記録し、接点出力をONにします。

OFF：ログに記録し、接点出力をOFFにします。

追従：チェックで、異常から正常に回復した際に「動作」の逆の制御が行われます。動作が「ON」または「OFF」の場合のみ有効です。

Ping送信間隔(分)：ICMPエコー要求パケットの送信間隔を設定します。(デフォルト 1)

設定が終了しましたら[適用]をクリックします。

監視設定が有効な接点出力は接点出力番号の背景色が「青色」に変わります。

また、Ping監視が正常な場合は監視番号の背景色が「青色」に変わり、異常が発生している場合は「赤色」、回復中は「黄色」に変わります。

注意 「異常」中は、再度条件が成立しても動作しません。

【Ping監視の仕組みと動作】

監視先アドレスに対して[Ping送信間隔]で設定した間隔でICMPエコー要求パケットを1個送出し、応答を待ちます。

設定した[送信]回数内で設定した[無答]回数、無応答であるとその監視先を異常と判断します。

異常と判断された監視先が[対象]数に達すると、その接点出力の監視対象を異常と判定し、設定した[動作]を実行します。

判定例) 送信回数:5 無答回数:3 の場合

応答 有 → 無 → 有 → 無 → 有 → 無 → 異常と判断

└──────────────────┘ 正常

└──────────────────┘ 異常

異常と判断した監視先が、対象数に達すると、接点出力の監視対象を異常と判定し動作します。

異常と判定した後、

監視先すべてから応答があると→「正常」と判定します。

一部の監視先から応答があり、異常と判断した監視先が対象数を下回ると→「回復中」と判定します。

「正常」「回復中」になった後は、再び、同じ条件で監視を行います。

(2) POPサーバー監視

[POPサーバー監視]をクリックします。POPサーバー監視設定画面が表示されます。

POPサーバー監視設定画面

監視設定

PING監視 POPサーバー監視

接点出力1~4設定 接点出力5~8設定

⚠ POPサーバーが設定されていません。

POPサーバー監視

1 接続障害回数 0 回 動作

※動作はPING監視と共通 無動作

▲ 接点出力番号

POPサーバー監視

3 接続障害回数 0 回 動作

※動作はPING監視と共通 無動作

▲ 接点出力番号

POPサーバー監視

2 接続障害回数 0 回 動作

※動作はPING監視と共通 無動作

▲ 接点出力番号

POPサーバー監視

4 接続障害回数 0 回 動作

※動作はPING監視と共通 無動作

▲ 接点出力番号

現在のPOPサーバー設定	
POPサーバー接続障害回数	0
メールチェック間隔(分)	3

適用 リセット

〈1〉 POPサーバー監視

No. : 数字1~4は接点出力番号を示します。
接点出力5~8の設定を行う場合は[接点出力5~8設定]をクリックしてください。

接続障害回数 : POPサーバーを異常と判断する回数を設定します。

動作 : 動作を選択します。(デフォルト 無動作)
動作はPing監視と共通の設定になります。
無動作 : 監視を行いません。
Logのみ : ログに記録します。接点は制御しません。
ON : ログに記録し、接点出力をONにします。
OFF : ログに記録し、接点出力をOFFにします。

〈2〉 現在のPOPサーバー設定

POPサーバー接続障害回数 : POPサーバー接続障害回数を表示します。

メールチェック間隔(分) : POPサーバーのチェック間隔

デフォルト 3分

(「通信設定-メール設定」の「メールチェック間隔(分)」の設定が反映されます)

設定が終了しましたら[適用]をクリックします。

注意 POPサーバー監視を行う場合はPOP3サーバーの設定が必要になります。そして「メール制御コマンド有効」(第4章2.[3](4)〈1〉)を「ログイン方式」または「パスワード方式」にする必要があります。(「通知先設定」にメールアドレスを登録しなくても構いません。「メール制御コマンド有効」が「無効」以外になっていることだけが必要になります。)

POPサーバー監視とPing監視の両方を設定すると、いずれかが異常になった時点で動作を実行します。

[5] スケジュール設定

本装置のスケジュールに関する設定をします。

スケジュールは、一日のパターンを分単位で作成し、そのパターンを指定の曜日、月日に割り当てることにより作成します。パターンは最大20個まで作成でき、週中と週末のパターンの設定や、特定日・休日用のパターンを作成ができます。

はじめてスケジュール設定を行う場合、以下の手順で設定を行ってください。

- ①パターン作成 一日のパターンを分単位で作成します。最大20個設定できます。
- ②カレンダー配置 接点出力ごとに、作成したパターンを設定します。
曜日指定の他に、特定の日や、休日用のパターンを配置することができます。
また、接点ごとにスケジュールの実行、停止を行います。
スケジュール動作で実行することではじめて対象の接点出力にスケジュールが実行されます。
- ③休日テーブル配置 休日の追加等の修正を行います。休日は全接点出力共通となります。
デフォルトでは、日曜と、FWリリース時点の祝日が休日として設定されています。

注意 本装置は時計を内蔵していますが、開梱時には時刻ずれが生じていることが予想されます。NTPサーバーの設定(第4章2.[3](1)(1))を行ってからスケジュール機能をご使用ください。

[スケジュール設定]をクリックします。

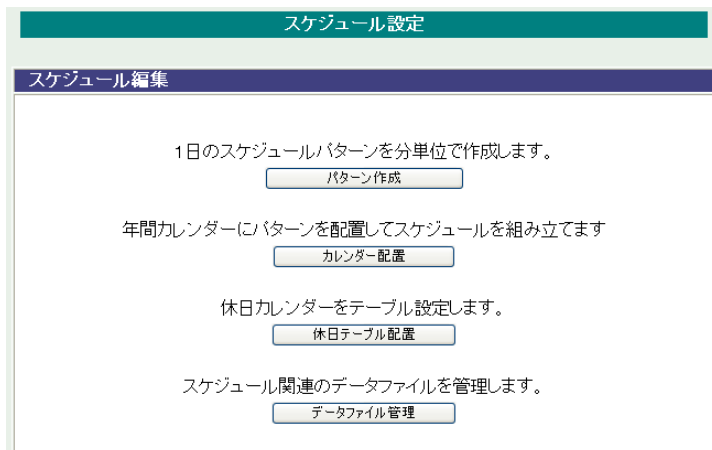

(1) スケジュール編集

(1) パターン編集

スケジュール設定画面の[パターン作成]をクリックします。
1日のスケジュールを分単位で作成することができます。

スケジュール設定 更新

パターン編集

パターン A

00:00
01:00
02:00
03:00
04:00
05:00
06:00
07:00
08:00
09:00
10:00
11:00
12:00
13:00
14:00
15:00
16:00
17:00
18:00
19:00
20:00
21:00
22:00
23:00

(00:00 ~ 24:00) ON OFF

パターン読込 A ▼ パターン内

開始 0 時 0 分 ~ 終了 24 時 0 分 ON OFF

保存先 A ▼

パターン読込 : 編集するパターンを, A~J, a~jから選択して[読込]をクリックします。

パターン : [全OFF]クリックで, 全日OFFにします。
[全ON] クリックで, 全日ONにします。

配置範囲 : 開始時間と終了時間を指定して[ON][OFF]を選び, [配置]でパターン配置します。

パターン編集終了後, 保存先を選択し[適用保存]をクリックします。

② カレンダー配置

スケジュール設定画面の[カレンダー配置]をクリックします。

スケジュール設定

スケジュール配置先指定

接点出力1 接点出力2 接点出力3 接点出力4

スケジュール設定 停止 登録数 0 実行 停止

接点出力5 接点出力6 接点出力7 接点出力8

スケジュール設定 停止 登録数 0 実行 停止

キャンセル

カレンダー配置する接点出力の[スケジュール設定]をクリックします。

カレンダー配置画面

スケジュール設定

スケジュールリスト [接点出力1]

11月11日

2015年 11月

日	月	火	水	木	金	土
1	2	3	4	5	6	7
8	9	10	11	12	13	14
15	16	17	18	19	20	21
22	23	24	25	26	27	28
29	30					

パターン指定がありません

<< 先月 翌月 >> 2015年 11月 移動

日 月 火 水 木 金 土 追加

毎月 日 追加

毎第 週 日 曜 追加

毎年 11月 11日 追加

休日指定 追加

一度指定 2015年 11月 11日 追加

スケジュール取り込み 1 読込

適用保存 キャンセル 削除番号 削除

- ① 年月設定
年月を指定し配置するカレンダーを選択します。
- ② 曜日設定
曜日毎にスケジュールパターンを配置し、スケジュールパターンを配置します。
- ③ 特定日設定
 - 毎月 日 : 毎月の特定日を設定日にスケジュールパターンを配置します。
 - 毎第 週 曜 : 毎月の特定週, 曜日にスケジュールパターンを配置します。
 - 毎年 月 日 : 毎年の特定月日にスケジュールパターンを配置します。
 - 休日指定 : 毎年の休日にスケジュールパターンを配置します。
 - 一度指定 : 特定の年月日にスケジュールパターンを配置します。
年 月 日

* 右側の欄に「特定日設定」で配置した項目がリスト表示されます。

- ④ スケジュール取り込み
接点出力番号を選択し、[読み込み]をクリックすると選択した接点出力と同じスケジュールパターンを配置します。

* 読み込んだ後、適用保存をクリックするとカレンダーの表示が変わります。

- ⑤ 適用保存
[適用保存]をクリックし配置したカレンダーを保存します。
- ⑥ スケジュールリスト削除
「削除番号」に特定日設定で設定したスケジュールリスト番号を選択し、「削除」をクリックし項目を削除できます。

スケジュール配置先画面に戻り、スケジュールの[実行ボタン]をクリックします。

注意 スケジュールの優先度は、一度指定 > 休日指定 > 毎年 > 毎第n週x曜日 > 毎月 > 毎x曜日 となっています。
スケジュール設定が設定されるとカレンダーの日付数字の隣にスケジュールパターンの英文字が付きます。
またカレンダーの日付をクリックして指定するとその日のスケジュールパターンが表示されます。
週間スケジュール以外の特定日設定は20個までとなります。

(2) 休日テーブル設定

スケジュール設定画面の[休日テーブル配置]をクリックします。「休日カレンダー編集」画面が開きます。

日	月	火	水	木	金	土
1	2	3	4	5	6	7
8	9	10	11	12	13	14
15	16	17	18	19	20	21
22	23	24	25	26	27	28
29	30					

- ① 年月設定
年月を指定し配置するカレンダーを選択します。
- ② 休日指定
年月日を指定し、追加、削除を選択し[設置]をクリックします。
(設定された日はピンク色の背景色に赤文字に変わります。)
- ③ 休日初期化
[～年 初期化]をクリックすると設定した休日が初期化されます。

設定が終了しましたら「適用保存」をクリックします。

注意 「適用保存」ボタンをクリックしないと設定した内容が有効になりません。
休日テーブルは設定によっては、「CPUリセット」を行う必要があります。

(3) データファイル管理

スケジュール設定画面の[データファイル管理]をクリックします。

① ファイル保存/読込

「ファイル保存/読込」をクリックし、ファイルの保存/読込します。

保存方法

表示をクリックすると、別のブラウザが開き設定内容が表示されます。

ブラウザの機能を利用して、名前をつけて保存します。(テキストファイル)

ファイル名は変更しないでください。

読込方法

参照をクリックしてファイルを選びます。保存したファイルを選択します。

ファイル名が表示されたら読み込みをクリックします。

全スケジュールファイル schdata.txt

全パターンファイル ptndata.txt

全カレンダーファイル caldata.txt

(休日カレンダー情報含む)

* 読込んだ後、CPUリセットにより設定が反映されます。

設定が終了しましたら[適用]をクリックします。

注意	スケジュール機能で接点出力毎に[実行]に設定しないとスケジュールは動作しません。 [適用]ボタンをクリックしないと設定した内容が有効になりません。
----	--

(4) コマンドによるスケジュールデータファイル保存/読込

Telnet通信を介してコマンドによるスケジュールデータファイル保存, 読込が出来ます。

- アップロードの開始
SCHUPLOAD_n (短縮形: SCHUL)
n : パラメータ
1 : スケジュールデータ
2 : パターンデータ
3 : カレンダーデータ
リザルトコード
230 : コマンド受理, データ転送待ち状態
231 : 正常終了
※_はスペースを表します。
- アップロードを中断
SCHUPLOADCANCEL (短縮形: SCHULC)
リザルトコード
232 : 正常終了
- ダウンロードの開始
SCHDOWNLOAD_n (短縮形: SCHDL)
n : パラメータ
1 : スケジュールデータ
2 : パターンデータ
3 : カレンダーデータ
※_はスペースを表します。

注意 Telnet通信の接続は「第5章 その他の設定」を参照してください。

[6] システム情報

本装置に設定された各項目の概要情報を一覧で確認できます。

「システム情報」をクリックします。

システム情報		更新
システム基本		
機器名称	Noname	
バージョン	1.10A.151109	
モデル名	SE10-8A7B1	
接点出力1名称	NV Output1	
接点出力2名称	NV Output2	
接点出力3名称	NV Output3	
接点出力4名称	NV Output4	
接点出力5名称	NV Output5	
接点出力6名称	NV Output6	
接点出力7名称	NV Output7	
接点出力8名称	NV Output8	
入力接点1名称	NV Input1	
入力接点2名称	NV Input2	
入力接点3名称	NV Input3	
入力接点4名称	NV Input4	
入力接点5名称	NV Input5	
入力接点6名称	NV Input6	
入力接点7名称	NV Input7	
入力接点8名称	NV Input8	
仮想アウトレット1名称		
仮想アウトレット2名称		
仮想アウトレット3名称		
仮想アウトレット4名称		
仮想アウトレット5名称		
仮想アウトレット6名称		
仮想アウトレット7名称		
仮想アウトレット8名称		
機器内部時間	2015/11/11 20:40:10	
MACアドレス	00:09:EE:00:09:99	
IPアドレス	192.168.11.110	
サブネットマスク	255.255.255.0	
デフォルトゲートウェイ		
NTPサーバーアドレス	(NG)	
HTTP機能	有効	
HTTPポート	80	
TELNET機能	有効	
TELNETポート	23	
LAN接続速度	100.0Mbps	

[7] Ping送信

本装置からのPing送信の確認ができます。

- 1)「Ping送信」をクリックします。

Ping送信画面

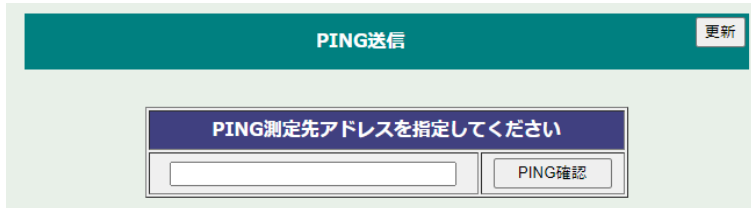

- ① 「測定先アドレスを指定してください。」の欄に測定先アドレスを入力し、「Ping確認」をクリックして下さい。
- ② 測定中は「測定中」の表示がされます。
- ③ 測定結果が表示されます。

正常 :Reply from xxx.xxx.xxx.xxx --- time=yyymms
 xxx.xxx.xxx.xxx :測定先アドレス
 yyy :応答時間(ミリ秒)

異常 :Request timed out.
 応答が異常時

異常 :Domain name not found.
 ドメイン名が存在しない

[8] 簡易説明

本装置の簡易説明が確認できます。

[簡易説明]をクリックします。

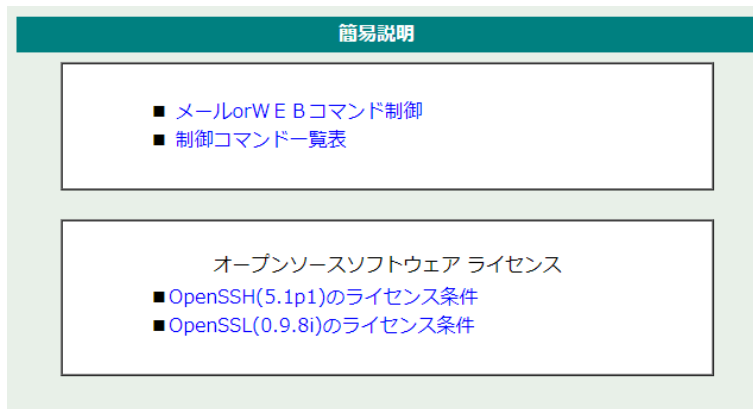

(1) 簡易説明

〈1〉 メールorWEBコマンド制御の説明

- ・メールからの制御
メール制御を行うための文章例を記載しています。
- ・WEBからダイレクトコマンド制御
WEBコマンドの送信方法を記載しています。
また、権限の違いによる利用可能コマンドの違いを記載しています。

〈2〉 制御コマンド一覧表

- ・コンソール制御
Telnetのコンソール接続時に利用可能な制御コマンドを記載しています。

(2) オープンソースソフトウェア ライセンス

クリックで、以下のライセンス条件を確認することができます。

- ・OpenSSH (5.1p1) のライセンス条件
- ・OpenSSL (0.9.8i) のライセンス条件

3. 状態表示項目

[1] 簡易情報表示

現在の本装置の接点情報, 接点入出力情報を表示します。

[簡易情報表示]をクリックします。

簡易情報表示 更新

接点出力情報

No.	接点出力名称	状態
1	NV Output1	ON
2	NV Output2	ON
3	NV Output3	ON
4	NV Output4	ON
5	NV Output5	ON
6	NV Output6	ON
7	NV Output7	ON
8B	NV Output8	ON

接点入力情報

No.	名称	状態
1	NV Input1	ON
2	NV Input2	ON
3	NV Input3	ON
4	NV Input4	ON
5	NV Input5	ON
6	NV Input6	ON
7	NV Input7	ON
8	NV Input8	OFF

機器情報

機器名称: Noname

接続ユーザー情報

ユーザーID: admin Admin

IPアドレス: 192.168.11.3

注意 簡易情報表示は現在の本装置の状態を表示する画面で実際に制御することは出来ません。

[2] 監視状態表示

現在の本装置の監視状態を表示します。

[監視状態表示]をクリックします。

監視状態表示
更新

接点出力監視状態/判定条件

No.	電源	死活判定	実行数	送信数	無応答	対象数	動作
1	ON	正常	0	10	10	1	無動作
2	ON	正常	0	10	10	1	無動作
3	ON	正常	0	10	10	1	無動作
4	ON	正常	0	10	10	1	無動作
5	ON	正常	0	10	10	1	無動作
6	ON	正常	0	10	10	1	無動作
7	ON	正常	0	10	10	1	無動作
8	ON	正常	0	10	10	1	無動作

▲ 接点出力番号

監視先状態

No.	監視先1		監視先2		監視先3		監視先4	
	状態	無応答数	状態	無応答数	状態	無応答数	状態	無応答数
1								
2								
3								
4								
5								
6								
7								
8								

▲ 接点出力番号

機器情報

POPサーバー接続障害回数 0

(1) 監視状態表示

<1> 接点出力監視状態/判定条件

No. : 接点出力番号を示します。

電源 : 接点の状態を表示します。

死活判定 : Ping監視およびPOPサーバー監視の判定結果を表示します。

正常 : 異常な監視先が対象数未満, かつPOPサーバー正常。

異常 : 異常な監視先が対象数以上, あるいはPOPサーバー異常。

回復中 : 動作後, 異常な監視先が対象数未満だが, 異常な監視先が残っている。
POPサーバーは正常。

実行数 : Ping監視とPOPサーバー監視の実行された動作の回数を表示します。

送信数 : Ping監視のICMPエコー要求送信回数設定値を表示します。

無応答 : Ping監視の無応答回数設定値を表示します。

対象数 : Ping監視の対象数設定値を表示します。

動作 : Ping監視とPOPサーバー監視の動作を表示します。

<2> 監視先状態

No. : 接点出力番号を示します。

監視先1~4 : 監視設定のPing監視メニューにて設定した監視先を示します。

状態 : 接点出力毎に各監視先の応答状態を表示します。

無応答数 : ICMPエコー要求送信に対する無応答回数を表示します。

〈3〉 機器情報

POPサーバー接続障害回数 : POPサーバーへの接続障害回数を表示します。

[3] イベントログ表示

現在までのイベントログを表示します。

[イベントログ表示]をクリックします。



[更新]を押すと最新状態に更新します。

- 前ページ : 前ページを表示します。
- 次ページ : 次ページを表示します。
- 先頭ページ : 先頭ページを表示します。
- 最終ページ : 最終ページを表示します。
- 全ログクリア : ログを消去します。

注意 1ページは100項目単位で表示します。最大10ページ、1000項目のログを表示可能です。

4. 接点制御

本装置に接続されたデバイスの接点制御をします。

[1] 接点出力制御

(1) 接点制御

[接点出力制御]をクリックします。

No.	接点制御名称	制御	接点
1	NV Output1	接点ON 接点OFF	ON
2	NV Output2	接点ON 接点OFF	ON
3	NV Output3	接点ON 接点OFF	ON
4	NV Output4	接点ON 接点OFF	ON
5	NV Output5	接点ON 接点OFF	ON
6	NV Output6	接点ON 接点OFF	ON
7	NV Output7	接点ON 接点OFF	ON
8B	NV Output8	接点ON 接点OFF	ON

No.	名称	接点
1	NV Input1	ON
2	NV Input2	ON
3	NV Input3	ON
4	NV Input4	ON
5	NV Input5	ON
6	NV Input6	ON
7	NV Input7	ON
8	NV Input8	OFF

(1) 接点制御情報

- No. : 接点出力番号を示します。
接点8は、B接点の為8Bと表示されます。オプションで接点論理変更をされた場合も表示は変更されません。
- 接点制御名称 : 設定された接点出力名称を表示します。
- 制御(No.1~8) : 接点出力の制御を行います。
接点ON : 接点出力を開始します。
接点OFF : 接点出力を停止します。
- 接点 : 現在の接点出力状態を表示します。
画面更新されないと最新の状態が表示されません。

全接点制御

- 接点ON : 指定された接点の出力を一括で開始します。
左側より接点1, 2, …… , 8(1=ON 0=無動作)
- 接点OFF : 指定された接点の出力を一括で停止します。
左側より接点1, 2, …… , 8(1=OFF 0=無動作)
- 接点設定 : 指定された接点の出力を一括で設定します。
左側より接点1, 2, …… , 8(1=ON 0=OFF)

〈2〉 接点入力情報

- No. : 接点入力番号を示します。
- 接点名称 : 設定された接点入力名称を表示します。
- 接点 : 現在の接点入力状態を表示します。
画面更新されないと最新の状態が表示されません。

〈3〉 機器情報

- 機器名称 : 現在設定されている機器名称を表示します。

注意 接点8は、B接点です。接点出力ON動作で接点開放、接点出力OFF動作で接点短絡の結果となります。詳しくはP151の回路図をご確認ください。

Web画面において出力1～7は「1～7」、出力8はB接点を表す「8B」と表記されますが、購入時に接点論理変更をされた場合もこちらの表記は変わりません。変更後の論理はお客様にて管理お願いいたします。

(2) 仮想アウトレット制御

仮想アウトレットとは実際には存在しないアウトレットです。MACアドレスを指定してマジックパケットを送出し、Wake on LAN 対応機器の電源をONにする機能です。仮想アウトレットを使用して対象機器の電源をOFFにすることはできません。

注意 本製品の仕様で、本体主電源投入時に「全仮想アウトレットON」のコマンドがログには記録されずに実行されます。

[接点出力制御]-[仮想アウトレット制御]をクリックします。

No.	仮想アウトレット名称	電源制御
1		電源ON
2		電源ON
3		電源ON
4		電源ON
5		電源ON
6		電源ON
7		電源ON
8	全仮想アウトレット	電源ON

機器情報

機器名称 Noname

<1> 仮想アウトレット(WoL)

- No. : 仮想アウトレット番号を示します。
- 仮想アウトレット名称 : 設定された仮想アウトレット名称を表示します。
- 電源制御 : [電源ON]クリックで個別の仮想アウトレットに対してマジックパケットを送出します。
- 電源制御(全仮想アウトレット) : [電源ON]クリックで全仮想アウトレットに対してマジックパケットを送出します。

- デフォルトの設定では、上記の[ON]ボタンをクリック後、「[仮想アウトレット名称]にWoL送信を行いますか」という「確認」のポップアップが表示され、そこで[OK]をクリックした後、WoL送信間隔を待ってパケットが送出されます。

<2> 機器情報

機器名称 : 現在設定されている機器名称を表示します。

(3) 遠隔接点制御

注意 本装置は 1対n接続（親機1台, 子機 最大8台）の構成でネットワークを介して接続することにより, 接続された装置の遠隔操作や連動制御を行なうことが可能です。
詳細は 第11章 接点情報延長機能 をご覧ください。

[接点出力制御]-[遠隔接点制御OUT]をクリックします。

No.	名称	制御	接点
1	Remote NV Output 1	接点ON 接点OFF	OFF
2	Remote NV Output 2	接点ON 接点OFF	OFF
3	Remote NV Output 3	接点ON 接点OFF	OFF
4	Remote NV Output 4	接点ON 接点OFF	OFF
5	Remote NV Output 5	接点ON 接点OFF	OFF
6	Remote NV Output 6	接点ON 接点OFF	OFF
7	Remote NV Output 7	接点ON 接点OFF	OFF
8B	Remote NV Output 8	接点ON 接点OFF	OFF

No.	名称	接点
1		OFF
2		OFF
3		OFF
4		OFF
5		OFF
6		OFF
7		OFF
8		OFF

機器名称
Noname

<1> 遠隔接点制御情報

- No. : 遠隔接点出力番号を示します。
接点8は, B接点の為8Bと表示されます。接点論理変更をされた場合も表示は変更されません。
- 名称 : 設定された遠隔接点出力名称を表示します。
- 制御(No.1~8) : 遠隔接点出力の制御を行います。
接点ON : 接点出力を開始します。
接点OFF : 接点出力を停止します。
- 接点 : 遠隔接点出力状態を表示します。
画面更新されないと最新の状態が表示されません。

〈2〉 接点入力情報

- No. : 遠隔接点入力番号を示します。
接点名称 : 設定された遠隔接点入力名称を表示します。
接点 : 遠隔接点入力状態を表示します。
画面更新されないと最新の状態が表示されません。

〈3〉 機器情報

- 機器名称 : 現在設定されている機器名称を表示します。

注意 接点8は、B接点です。ON動作でOFF、OFF動作でONの結果となります。

Web画面において出力1～7は「1～7」、出力8はB接点を表す「8B」と表記されますが、購入時に接点論理変更をされた場合もこちらの表記は変わりません。変更後の論理はお客様にて管理お願いいたします。

5. CPUリセット

一部の機能につきましては、機能を有効にするために設定変更後にCPUリセットが必要となります。

メインメニューの[CPUリセット]をクリックします。

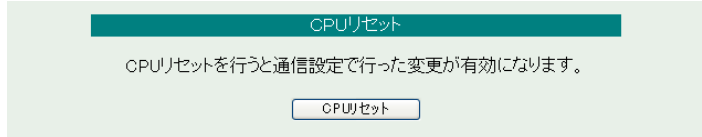

画面中央の[CPUリセット]をクリックすると、確認のポップアップが表示されますので、[OK]をクリックします。待機画面が表示されます。

カウントが0になりましたら、CPUリセット完了です。

注意 [CPUリセット]をクリックすると設定した内容が有効になります。なお、[CPUリセット]ボタンをクリックすると通信が切断されますが、接点の状態は現状のまま保持されます。

第5章

その他の設定

1. Telnetによる設定

[1] Telnetでの接続方法

- 1)RPCサーチソフトで検索した機器を選択し、[Telnet接続]ボタンをクリックします。
または本機に接続したPCの「スタート」を右クリックして「ファイル名を指定して実行」を選択し、テキストボックスを開きます。「初期設定」で設定したIPアドレスを以下のように指定し、本装置にアクセスします。

192.168.10.1の場合
IPアドレス : 192.168.10.1
Telnetポート番号 : 23

「telnet_192.168.10.1_23」
※_はスペースを表します。

- 2)プログラムが起動し、下図のとおり表示されます。
「Noname」は機器名称の設定が反映されます。

220 SE10-8A7B1 (Noname) server ready

- 3)任意のキーを入力します。パスワードが要求されます。
- 4)パスワード(デフォルト:magic)を入力し、<Enter>キーで実行します。「OK」の応答があります。

注意 ブラウザー接続時のパスワードとTelnet接続時のパスワードは別になります。
コマンド(PASS)で変更して利用することをおすすめします。
デフォルトのままですとセキュリティホールになる危険があります。

[2] Telnetコマンドによる設定

- 1)RPCサーチソフトで検索した機器を選択し、[Telnet接続]ボタンをクリックします。
または本機に接続したPCの「スタート」を右クリックして「ファイル名を指定して実行」を選択し、テキストボックスを開きます。「初期設定」で設定したIPアドレスを指定し、本装置にアクセス、ログインします。
- 2)設定したいコマンドや変数などを入力し<Enter>キーで実行します。
(IPアドレスなど一部の設定はCPUリセット後に反映されます。)

■ Telnet通信の設定関係コマンド

コマンド	内容
? 変数名	変数の表示
LIST	全ての変数の値を表示
. 変数名=値	変数を設定し、設定された変数を表示

WRITE	変数の設定をFROMに書き込みます。
&SAVE	設定された変数の待避・復元ができるデータを出力します。
CPURESET	CPUをリセットします。(接点状態は変化しません。)
LOAD_BEGIN	設定データの読み込みを始めます。
LOAD_END	設定データの読み込みを終了します。
LOGCLEAR	ログのクリア

※変数につきましては「**■変数一覧表**」をご覧ください。

■ 「&SAVE」コマンドについて

環境(変数全体)を一括して待避・復元するためのコマンドです。

「&SAVE」を実行すると、最初に「LOAD_BEGIN」、それに続いて一連の変数設定コマンド、最後に「LOAD_END」をテキストデータとして出力します。このテキストデータを設定データとして保存し、のちに送信しますと、保存した設定になります。Telnet用のパスワードなど、いくつかの変数は保存されませんのでご注意ください。設定データをテキストエディタで変更して利用することもできます。なお、「&SAVE」には、エコーバックがありません。変数設定コマンドでは、エラーがあっても無くても表示しません。長いコマンドは分割されます。(最後にハイフンがあると、次に継続することを意味します。)ファイルからのコマンドを実行するときは、「promptMode」を0または1とします。

■ プロンプトやコマンドについて

Telnetからアクセスしたときは、コマンド入力のプロンプトが表示されます。プロンプト表示の有無または表示形式は、コマンドで指定します。制御ユーティリティでは、常に「>」のプロンプトが表示されます。また、「?」だけのコマンドにより、ヘルプとしてコマンドの一覧を表示します。どのコマンドでも最初に「&」をつけることによりエコーバックが無くなります。設定の取得、書き込みのときは、「promptMode」を0または1とします。

変数名	:	promptMode
値	:	0(プロンプト表示無し)
	:	1(「>」のプロンプト表示)
	:	2(「 機器名 > 」のプロンプト表示)

■ SSH通信からの設定について

Telnetと同じようにSSH通信からも設定を行うことができます。

注意	<p>設定変更後は、必ず「write」コマンドを実行してください。 コマンドがないと設定が反映されません。また項目によりCPUリセット後に設定が反映されます。 設定は「CPURESET」コマンドまたは本体RESETボタン押下後に反映されます。</p>
----	---

第6章

その他の制御

1. Telnet接続による制御

本装置はTelnetサーバプログラムへ接続して、遠隔から接点制御および状態取得ができます。セキュリティ制御の設定がされている場合はその制限内での操作となります。(SSH通信でも同じことが行えます。)

[1] Telnet接続による制御

- 1)RPCサーチソフトで検索した機器を選択し、[Telnet接続]ボタンをクリックします。
または本機に接続したPCの「スタート」を右クリックして「ファイル名を指定して実行」を選択し、テキストボックスを開きます。「初期設定」で設定したIPアドレスを以下のように指定し、本装置にアクセスします。

192.168.10.1の場合
IPアドレス :192.168.10.1
Telnetポート番号 :23

「telnet_192.168.10.1_23」
※_はスペースを表します。

- 2)プログラムが起動し、下図のとおり表示されます。
「Noname」は機器名称の設定が反映されます。

```
220 SE10-8A7B1 (Noname) server ready
```

- 3)任意のキーを入力します。パスワードが要求されます。
- 4)パスワード(デフォルト:magic)を入力し、<Enter>キーで実行します。「OK」の応答があります。
- 5)制御コマンドを入力して、< Enter >キーで実行します。

注意 Telnetによりログイン中にも、他のTelnetからログインすることができます。LOGコマンドで履歴を確認するなどして操作が重ならないようご注意ください。

制御コマンド一覧表

コ マ ン ド	内 容	
SONn	指定された接点の出力開始 n=1~8	
SOFn	指定された接点の出力停止 n=1~8	
SSRn	指定された接点の状態反転 n=1~8	
MSON	全接点の出力開始	
MSOF	全接点の出力停止	
MSON_ mmmmmmmm	接点出力の出力開始 (接点指定) m: 左側から接点1~8 (1: ON, 0: 無動作)	
MSOF_ mmmmmmmm	接点出力の出力停止 (接点指定) m: 左側から接点1~8 (1: OFF, 0: 無動作)	
MSSET_ mmmmmmmm (<u> </u> はスペースを表します)	接点出力状態の設定 m: 左側から接点1~8 (1: ON, 0: OFF)	
POS	全接点の状態取得 応答: mmmmmmmm 左側から接点1~8 m=0:OFF 1:ON	
XPOS	全接点の状態詳細の取得 応答: ABXXXX, ABXXXX, ABXXXX, ABXXXX, ABXXXX, ABXXXX, ABXXXX 左側から接点1~8 A=0:OFF 1:ON B=0:OFF遅延中 1:ON遅延中 XXXX=Bのタイマー残り時間	
OLS[n]	死活監視状態の表示 n=1~8	
	nを省略すると全ての接点を表示します。	
	コンマ区切りで表示。	
	ContactNo.	接点番号[1~8]
	Contact Output	接点状態[0:Off 1: On]
	Judge	判定[1:正常 2:異常 3:回復中]
	Action Count	Action実行回数
	Last Ping1	アドレス1の最後の応答[1:正常 2:異常]
	NoEchoCount1	アドレス1の未応答回数
	NoEchoTime1	アドレス1の応答時間(ms) [0:未設定 1:応答時間 9999:未応答]
	Last Ping2	アドレス2の最後の応答[1:正常 2:異常]
	NoEchoCount2	アドレス2の未応答回数
	NoEchoTime2	アドレス2の応答時間(ms) [0:未設定 1:応答時間 9999:未応答]
	Last Ping3	アドレス3の最後の応答[1:正常 2:異常]
	NoEchoCount3	アドレス3の未応答回数
	NoEchoTime3	アドレス3の応答時間(ms) [0:未設定 1:応答時間 9999:未応答]
	Last Ping4	アドレス4の最後の応答[1:正常 2:異常]
	NoEchoCount4	アドレス4の未応答回数

	NoEchoTime4	アドレス4の応答時間(ms) [0:未設定 1:応答時間 9999:未応答]
VER	バージョンの表示	
CPURESET	CPUをリセットします。(接点状態は変化しません。)	
SSOn	接点出力の状態を取得 nを省略すると全ての接点を表示します。 例)SSO2 NV_OUT #2 : OPENED	
SSIn	接点入力の状態を取得 nを省略すると全ての接点を表示します。 例)SSI2 NV_IN #2 : OPENED	
DATE [yy/mm/dd]	年月日設定 例)DATE yy/mm/dd yy:年 mm:月 dd:日	
TIME [hh:mm:ss]	現在時刻設定(秒は省略可) 例)TIME hh:mm:ss hh:時 mm:分 ss:秒	
PING addr	ICMPを4回送信します。 例)PING [IPアドレス]	
PROMPT=n	0(プロンプト表示無し) 1(「 > 」のプロンプト表示) 2(「 機器名 > 」のプロンプト表示) *変数「promptMode」により接続直後のモードが決まります。	
Telnet	変数「ipAdTelnetT」のアドレス, 変数「remoteTelnetPortT」のポートにTelnetクライアントとして接続します。 DiscCharに設定した文字を入力すると切断終了する。 一度に受信するデータは, 概ね40Kバイト以下でご利用ください。	
PASS	パスワードの変更 新しいパスワードを2回入力します。 ※入力を失敗すると変更されません。	
EXIT	回線切断 最初の文字がE, e, Q, qの場合はEXITと認識します。	

※「XPOS」「VER」「PASS」などいくつかのコマンドはログイン時のみ有効です。

応答コマンド

- 正常受付 : Command OK
- 不正なコマンド : Unrecognized command
- 前コマンドの処理中のためコマンド : Last command is pending. Command failed.
実行せず

注意 接点出力8は, B接点です。ON動作でOFF動作の, OFF動作でON動作の結果が生じます。

2. メールからの制御

メールを利用して接点制御ができます。

メールからのコマンドを利用するには、通信設定ならびにメール設定を正しく行う必要があります。メールからのコマンドには、ログイン方式とパスワード方式があります。また、メール制御許可アドレスが「通知先アドレスのみ」の場合は、「通信設定-メール設定-通知先設定」の[通知先アドレス]に設定したメールアドレスからのみメール制御できます。

注意 HTMLメールではメール制御できません。必ずテキスト形式メールをご使用ください。

[1] ログイン方式

- 1)本装置にメールを送信します。
件名(タイトル)は特に必要ありません。
本文1行目に「login」と入力します。
- 2)数分後、本装置からメールが届きます。
ログインのための数値が知らされます。
- 3)再び、本装置にメールを送信します。
件名(タイトル)は特に必要ありません。
本文1行目に、ログインのための数値を記入します。
本文2行目以降にコマンドを記入します。
コマンドを記入し改行を入れます。
●コマンドの「LIST」と「&SAVE」は使えません。
本文最終行に「QUIT」コマンドを入力しログアウトします。
「Q」または「E」の1文字だけでもログアウトできます。
ログアウトコマンドを入力しなかった場合でも、自動ログアウト時間を経過するとログアウトします。
- 4)数分後、本装置から結果を知らせるメールが届きます。

注意 ログイン中でも他のメールからのログインを受け付けます。

[2] パスワード方式

- 1)本装置にメールを送信します。
件名(タイトル)は特に必要ありません。
本文1行目にパスワードを入力します。
メールパスワードは「メール制御パスワード」で設定してください。
Webブラウザの[メール設定]で「メール制御コマンド有効」を「パスワード方式」にすることで「メール制御パスワード」欄が表示されます。

本文2行目以降にコマンドを入力します。

コマンドを記入し改行を入れます。

●コマンドの「LIST」と「&SAVE」は使えません。

2)数分後, 本装置から結果を知らせるメールが届きます。

3. WEBコマンドからの制御

WEBからダイレクトコマンドで接点制御ができます。

WEBコマンドでの制御方法

WEBコマンドは主に接点制御のためのコマンドであり、設定の変更は出来ません。

cmd.htm の後に下記のフォーマットで記入します。

?userid=[ユーザーID] &password=[パスワード] &command= [利用コマンド]

例:)ユーザーID admin / パスワード magic / コマンド sof3

http://192.168.10.1/cmd.htm?userid=admin&password=magic&command=sof3

略式の記述も可能です。

「userid」→「i」 「password」→「p」 「command」→「c」

http://192.168.10.1/cmd.htm?i=admin&p=magic&c=sof3

利用可能コマンド

利用可能ユーザーLv[iident control admin]

VER

POS

XPOS

OLS

OLSn

SSIn

SSOn

利用可能ユーザーLv[control admin]

SONn

SOFn

MSON

MSOF

SSRn

MSON_ _mmmmmmmm

MSOF_ _mmmmmmmm

MSSET_ _mmmmmmmm(_はスペースを表します)

WEBからダイレクトコマンドで接点制御しますと、次のコマンドの応答は「テキスト形式」になります。

XPOS OLS(n)

コマンド実行: 220 Command OK.

コマンド失敗: Command Error

以下のコマンドは、画像形式で応答します。

(ただし、画像表出時点でのON/OFF状態のため、コマンド結果でのON/OFF状態とは異なります。)

VER POS MSON MSOF MSSET SONn SOFn SSRn

機器

Noname

設定:機器名称

ダイレクトWEBコマンド制御

接点表示

死活表示

1	ON	OK
2	ON	OK
3	ON	OK
4	OFF	OK
5	ON	NG
6	OFF	OK
7	ON	NG
8	OFF	OK

■テキスト形式での応答にするには「cmdres.htm」に対してのダイレクトWEBコマンドにすることで可能です。

例) <http://192.168.10.1/cmdres.htm?i=admin&p=magic&c=sof3>

注意 第4章「Webブラウザでの設定, 制御」での「基本設定」「機器設定」「機器名称」及び「通信設定」「ダイレクトWEBコマンド制御」の各項目を設定してご使用ください。

接点出力8は、B接点です。ON動作でOFF動作の結果が、OFF動作でON動作の結果が生じます。

4. MPMPでの制御

明京電機オリジナルプロトコルMPMPパケット(UDP)を使用して、電源や接点の制御, CPUリセットを遠隔で実行できます。

[1] リブーター側の設定

MPMPでの電源制御を行えるようにするためには以下の設定が必要です。

- 1) MPMPでの制御に使用する「ID」「PASSWORD」を設定する。
- 2) 結果通知を有効にするため、「状態通知機能」で[MPMP]を選択し、通知を受信する端末のIPアドレスを登録しておく。

(1) MPMP制御用ID, パスワード

[基本設定]-[セキュリティ設定]-[MPMPコマンド制御]で設定します。

- ユーザーID : 半角英数記号5字以内
- パスワード : 半角英数記号7字以内

(2) 結果通知先IPアドレス登録

[通信設定]-[通信詳細設定]-[状態通知機能]で設定します。

- 状態通知機能 : [MPMP]を選択(デフォルトは[無効])
- アドレス : 通知を受信する端末のアドレスを設定してください。
(1)でID, パスワードを登録した「No.」に入力してください。
- ポート : デフォルト:5000

[2] MPMPパケット送信

UDP/IPの設定を以下として、MPMPパケットを送信します。

ローカルポート : 前頁[1](2)で設定したポート番号 (デフォルト:5000)
送信先ポート : 15580 (ポート番号は固定)
送信先IPアドレス : 本装置のIPアドレス

コマンドで実行できるのは以下です。

- ・接点制御
- ・CPUリセット
- ・仮想アウトレット(WoL)

注意 実際の運用方法をお考えの場合、弊社営業部にお問い合わせください。

第7章 ログイン機能

1. ロギング機能の設定・表示

デバイスの監視やその他のイベントログを1000件記録します。1000件を超えた場合は古いログから消去し、新しいログを記録します。記録されたログは、コマンドで表示・確認できます。

1)Telnetによる設定と表示

記録モード・表示モードの設定及び記録されたログの表示は、それぞれのコマンドを入力し<Enter>キーで実行します。ログインして制御する方法で操作します。

① 記録モードの変数名とコマンド

変数名 : logMode
コマンド : .logMode

② 表示モードの変数名とコマンド

変数名 : logDisp
コマンド : .logDisp

③ 接続中の表示のみを変更するコマンド

(通信が終了すると「logDisp」の値に戻ります。)

コマンド : LOGDISP

[1] ログ制御変数のビット構成

値は最下位を0ビットとし、31ビットの構成になっています。

0:無, 1:有

ビット		ビット	
30	: 不使用	14	: 不使用
29	: 手動スイッチ押下	13	: Telnetログイン・ログアウト
28	: 接点出力状態変化	12	: Telnet接続・切断
27	: 接点入力状態変化	11	: Webログイン・ログアウト
26	: 不使用	10	: Web接続
25	: スクリプト実行/失敗	9	: メールログイン・ログアウト
24	: 不使用	8	: メール不正アクセス
23	: SSHサーバー接続/切断	7	: ユーティリティログイン・ログアウト
22	: 不使用	6	: ユーティリティ接続・切断
21	: NTPアクセス	5	: 不使用
20	: 不使用	4	: 接点制御コマンド
19	: 不使用	3	: 不使用
18	: 不使用	2	: ping監視によるイベント
17	: 変数設定, write	1	: ping無応答
16	: 不使用	0	: ping送信
15	: 不使用		

SE10-8A7B1

0	Ping送信	0	0	0	0	0	0
1	Ping無応答	0	0	1	1	1	1
2	Ping監視によるイベント	0	1	1	1	1	1
3	不使用	0	1	1	1	1	1
4	接点制御コマンド	1	1	1	1	1	1
5	不使用	1	1	1	1	1	1
6	(UTY接続/切断)	1	1	1	1	1	1
7	(UTYログイン/アウト)	1	1	1	1	1	1
8	メール不正アクセス	1	1	1	1	1	1
9	メールログイン/アウト	1	1	1	1	1	1
10	WEB接続	1	1	1	1	1	1
11	WEBログイン/アウト	1	1	1	1	1	1
12	Telnet接続/切断	1	1	1	1	1	1
13	Telnetログイン/アウト	1	1	1	1	1	1
14	不使用	1	1	1	1	1	1
15	不使用	1	1	1	1	1	1
16	不使用	1	1	1	1	1	1
17	変数設定, write	1	1	1	1	1	1
18	不使用	0	1	1	1	1	1
19	不使用	0	1	0	1	1	0
20	不使用	1	1	1	1	1	1
21	NTPアクセス	1	1	1	1	1	1
22	不使用	0	1	0	1	1	0
23	SSHサーバ-接続/切断	1	1	1	1	1	1
24	不使用	0	1	0	1	1	0
25	スクリプト実行/失敗	1	1	1	1	1	1
26	不使用	0	1	0	1	1	0
27	接点入力状態変化	1	1	1	1	1	1
28	接点出力状態変化	1	1	1	1	1	1
29	手動スイッチ押下	1	1	1	1	1	1
30	不使用	0	1	1	1	1	0

(表内はデフォルト値)

ログ記録可否	.logMode
ログ表示可否	.logDisp
一時的ログ表示可否	LOGDISP
メールでのログ表示可否	mailLogMode

[4] 記録ログ一覧表

監視設定に基づくイベント(記録・表示のモード設定が必要です。)	
Ping	ping送信
No Echo	ping無応答
監視設定(Action)に基づくイベント	
No Action	処理なし
Contact On	接点ON
Contact Off	接点OFF
スケジュールの場合は、「by Schedule」と表示されます。	
接点制御によるイベント	
MSON	全接点の出力開始 (全接点時/接点指定時ともログ内容は共通)
MSOF	全接点の出力停止 (全接点時/接点指定時ともログ内容は共通)
MSSET	接点出力状態の設定
SON	指定された接点の出力開始
SOF	指定された接点の出力停止
アクセスによるイベント(接続先IDが表示されます。)	
--> Web	Web接続
==> Web	Webログイン
<== Web	Webログアウト(切断)
MAIL,Telnetの接続, ログインなどもこれに準じます	
NTPServerAccessError	NTPサーバー接続エラー。3回続けて失敗した場合。
NTP --- hh:mm:ss	NTPサーバー接続
SSHServerConnected	SSHサーバー接続
modeに関係のない表示	
Mail Error	メール送信エラー
by Link Manual SW	手動スイッチ押下

第8章

シャットダウン スクリプト

1. スクリプト仕様について

本装置はシャットダウンスクリプトを搭載しています。この機能により、接続された機器を正常に停止できます。

[1] スクリプトの基本動作

- ① 接点がOFF命令を受け、シャットダウン遅延中に動作します。OFF命令はコマンド、スケジュール、死活監視、接点入力連動より出されます。
- ② 指定のIPアドレス、ポートにTelnet接続またはSSH接続を行います。
- ③ 接続後、設定したスクリプトを実行します。
- ④ スクリプト実行後、以下の条件で接点をOFFします。
 - ・Ping応答確認有りの場合:シャットダウン遅延時間中、数秒間隔でPing監視を行い応答が無くなるか、またはシャットダウン遅延時間がタイムアップした時
 - ・Ping応答確認無しの場合:シャットダウン遅延時間がタイムアップした時
(スクリプトの終了コードにより接点OFF条件を定めることができます。)
- ⑤ SSH接続は同時には1個だけ可能です。複数ある場合は、他のSSH接続が終わってから接続することになります。SSHサーバーが接続している場合は、強制的に切断します。

[2] 設定

(第4章2. 2<1> 外部接続設定-シャットダウンスクリプト設定をご覧ください。ブラウザから設定できます。)

本機をTelnet接続からターミナルソフトにて下記の項目を設定してください。(接点毎に以下の設定をします。)

IPアドレス	:	debOlShutdownAddr
Port番号	:	debOlShutdownPort 0を指定すると、Telnetなら23、SSHなら22と見なします。
スクリプト番号	:	debOlShutdownScript
スクリプトの有効/無効	:	debOlShutdownEnabled
サーバー名(ID)	:	debOlShutdownName
パスワード	:	debOlShutdownPassword
Ping実行先	:	debOlShutdownPingAddr Pingでシャットダウン終了を確認します、 IPアドレスまたはドメイン名を設定します。
Ping間隔	:	debOlShutdownPingInterval
Ping回数	:	debOlShutdownPingCount
Ping限度	:	debOlShutdownPingMax
接点OFF条件	:	debOlShutdownOffMax

[3] ログ

- ① スクリプトの成功または失敗をログと変数に残します。
変数はdebOlShutdownExitとdebOlShutdownMsg
この変数の値は保存されます。

[4] エラー処理

- ① 接続できない時
シャットダウン遅延時間中, 数秒間隔でリトライします。
接続できなければ, 終了コード254で終了します。
- ② 切断された時
接続後に切断されたときは, 終了コード253で終了します。

[5] テキスト仕様

- ① 条件
 - ・ テキストサイズは, 2Kbyteまでです。
 - ・ テキスト行数は250行までです。
 - ・ テキストの第1行は, TelnetまたはSSHとします。
 - ・ 行の先頭やパラメータの区切りに任意個のタブや空白を入れてもかまいません。
 - ・ スクリプト関数は大文字でも小文字でも可能です。
 - ・ 2バイト文字にも対応しています。

② スクリプト関数詳細

文字列	:	二重引用符”で囲みます。 CRコードは¥r, LFコードは¥nで表します。 また, 1個の¥は¥¥で, 1個の”は¥”で表します。 制御コード等は¥xnnでnnは2桁の16進数で表します。 (長さは最大63バイト)
timeout 時間	:	単位秒。スクリプトタイムアウト 最大1023 (デフォルト10分) 時間が来たら強制的にスクリプトを終了します。 (終了コードは255)
delay 時間	:	単位100ミリ秒, 一時停止, 最大1023
goto ラベル	:	指定ラベルに飛びます。
ラベル	:	ラベルは1~99 行の残りにはコメントしか書くことはできません。
exit 終了コード	:	スクリプト終了 終了コードは0~255。省略は0 変数debOlShutdownExitに設定されます。
send 文字列	:	文字列を送信する。
recv	:	データを受信バッファに受信する。
recv 時間 goto ラベル	:	データを受信バッファに受信します。(時間の単位は秒) 時間内に受信できなければラベルに飛びます。
recv 時間 exit 終了コード	:	
if 文字列 goto ラベル	:	受信バッファに文字列があればラベルに飛びます。
if 文字列 exit 終了コード	:	受信バッファに文字列があれば終了します。
unless 文字列 goto ラベル	:	受信バッファに文字列が無ければラベルに飛びます。
unless 文字列 exit 終了コード	:	
/	:	コメント

各文の終わりにも/を置いてコメントを書くことができます。

```

set 文字列          : メッセージ変数debOlShutdownMsgに文字列を
                    : 入れます。
sendname           : サーバー名(ID)をCRコードつきで送信します。
sendpassword       : パスワードをCRコードつきで送信します。

```

③ スクリプト例(Windows用)

```

Telnet
//強制タイムアウト時間 600秒
timeout 600
//ユーザーログイン, パスワード確認
1:
recv 10 exit 99
unless "login:" goto 1
sendname
2:
recv 10 exit 99
unless "password:" goto 2
sendpassword
3:
recv
unless ">" goto 3

//シャットダウンコマンド送信
send "shutdown /s¥r"
4:
recv
unless ">" goto 4
send "exit¥r"
exit

```

注意 デフォルトでは「timeout 600」になっておりますが、環境に合わせて数値を変更してください。

シャットダウンされる側のパソコンは、TelnetまたはSSHサーバー機能が有効になっている必要があります。

弊社のホームページで公開している「MRCシャットダウンSv」をご利用いただくことも可能です。 <https://www.meikyo.co.jp/archive/#mrCSV>

④ スクリプト入力

SCRIPTコマンドで始めます。

SCRIPT 番号

番号は1~8

ENDSCRIPTコマンドで終わります。

変数script1～script8に格納します。コメントや余分のタブ・空白は格納しません。

エラーがある場合は、エラーを表示し、格納しません。

[6] Ping確認について

スクリプト実行が終了したなら、終了コードが何であってもPing確認を実行します。

Ping確認では、Ping実行先が指定されていれば、指定間隔でPingを送信します。

Ping回数だけ連続して未応答なら、Ping確認を終了します。

Ping限度だけ送信したなら、Ping確認を終了します。

Ping実行先が指定されていなければ、すぐにPing確認を終了します。

Ping確認を終了したなら、debOIShutdownTimeの遅延後に接点をオフします。

第9章

SNMPについて

1. SNMPについて

本装置はSNMPエージェント機能を装備しています。SNMPマネージャーを利用して、ネットワークシステムの管理、接点制御を統合的に行うことができます。

2. 機器設定

本装置をTelnet接続にて下記の項目を設定してください。「その他の制御」を参照してください。

- ① SNMPのSET, GET有効化
 - 変数 : snmpGetSetEnabled
 - デフォルト : 0
(0:無効 1:有効)

- ② SNMP TRAPの有効化
 - 変数 : snmpTrapEnabled
 - デフォルト : 0
(0:無効 1:有効)

- ③ SNMP不正アクセス時のTRAP通知
 - 変数 : snmpAuthenTrapEnabled
 - デフォルト : 2
(1:有効 2:無効)

- ④ TRAP送信回数
 - 変数 : snmpTrapSendN
 - デフォルト : 1
(1~9)

- ⑤ TRAP送信間隔(秒)
 - 変数 : snmpTrapSendInterval
 - デフォルト : 1
(1~9)

- ⑥ TRAP送信先アドレス
 - 変数 : snmpTrapAddr
 - デフォルト : 0.0.0.0,0.0.0.0,0.0.0.0,0.0.0.0,
0.0.0.0,0.0.0.0,0.0.0.0,0.0.0.0
(8箇所)

- ⑦ SNMP用フィルターの有効化
 変数 : snmpFilterEnabled
 デフォルト : 0
 (0:無効 1:有効)
- ⑧ フィルター有効時許可するアドレス
 変数 : snmpFilterAddr
 デフォルト : 0.0.0.0,0.0.0.0,0.0.0.0,0.0.0.0,
 0.0.0.0,0.0.0.0,0.0.0.0,0.0.0.0,
 0.0.0.0,0.0.0.0
 (10箇所)
- ⑨ フィルター有効時のMask
 変数 : snmpFilterMask
 デフォルト : 255.255.255.255,255.255.255.255,
 255.255.255.255,255.255.255.255,
 255.255.255.255,255.255.255.255,
 255.255.255.255,255.255.255.255,
 255.255.255.255,255.255.255.255
 (10箇所)
- ⑩ SNMP GETコミュニティ名
 変数 : getCommunity
 デフォルト : Public
- ⑪ SNMP SETコミュニティ名
 変数 : setCommunity
 デフォルト : Public
- ⑫ SNMP TRAPコミュニティ名
 変数 : trapCommunity
 デフォルト : Public

3. MIBについて

本機を管理するためのプライベートMIBを準備しています。

当社ホームページ <https://www.meikyo.co.jp/archive/#mib> よりMEIKYO.MIBをダウンロードし、ご利用ください。

プライベートMIBファイルをNMSにロード・コンパイルすることにより、本機の管理をNMS上で行うことができます。

注意 MIBのロード・コンパイル使用方法についての詳細は、ご利用されるNMSのマニュアルを参照してください。

第10章
ネットワーク
稼動監視

1. 機器設定

本装置からUDPのパケットを送出し、接点状態を通知することができます。

下記の変数を設定してください。(①～④はWEB通信詳細画面により設定できます)

① 状態通知機能

変数 : syslogEnabled

デフォルト : 0

(0:無効 1:syslog 2:MPMP)

② 送信先アドレス

変数 : ipAdCenter

デフォルト :

(IPアドレスもしくはネームアドレス 8箇所)

③ ポート番号

変数 : centerPort

デフォルト : 5000

情報を通知する間隔を設定します。

④ 定期通知の送信間隔(秒)

変数 : centerSendTimer

デフォルト : 300

状態変化時は、定期通知間隔を待たず直ちに通知します。その時の通知回数を設定します。

⑤ 状態変化時の通知回数

変数 : centerChangeSendCount

デフォルト : 3

状態変化時の通知の2回目以降の通知間隔を設定します。

⑥ 状態変化時の通知間隔(秒)

変数 : centerChangeSendTimer

デフォルト : 10(×100ミリ秒)

第11章 接点情報延長機能

1. 接点延長機能について

[1] 概要

本機能は、POSEを1対n接続(親機1台, 子機 最大8台)の構成でネットワークを介して接続することにより, 以下のような遠隔操作や連動制御を行うことができる機能です。

- ①子機に接続した端末から, 親機の接点入出力の状態を参照する
- ②子機に接続した端末から, 親機の接点出力をON/OFFする
- ③親機の接点入力状態に連動して, 子機の接点出力をON/OFFさせる
- ④子機の接点入力状態に連動して, 親機の接点出力をON/OFFさせる

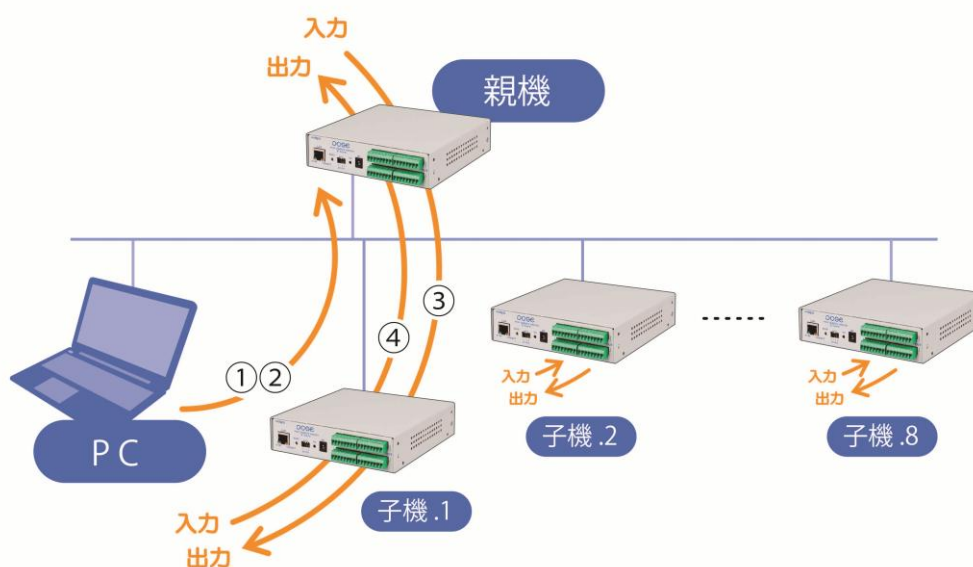

注意 接点情報延長設定を行う場合, 親機側はDHCP機能を無効にし, IPアドレスを固定にした状態で子機設定を行ってください。
DHCP機能の設定につきましては, [通信設定]-「ネットワーク設定」で行います。
第4章2.[3](1)<1>ネットワーク設定 をご覧ください。
DHCPが有効のままですと, IPアドレスが再取得によって変更となった際に親機-子機の連携が失われ, 状態変化通知, 遠隔制御や連動制御が行われなくなります。
接点情報延長設定を有効にしますと, [基本設定]-「接点入力設定」-「連動接点制御コマンド」は無効化されます。

[2] 接点情報延長有効時の動作モードの組み合わせについて

ファームウェア 1.30A 以降は親機側と子機側の接点入出力の動作モード「レベル」「パルス」を組み合わせることができます。各組み合わせの波形概略図については、①～④の図をご覧ください。

※実際の接点出力の波形は、設定したパルス幅、ON遅延設定値や極性の設定によって異なります。また、接点入力「パルス」モードの場合、WEB画面のON、OFF表示はパルス入力ごとに「ON」→「OFF」→「ON」・・・と切り替わるトグル表示となります。接点入力の短絡、開放と、WEB画面表示のON、OFFや、コマンド実行で得られる接点状態と異なりますのでご注意ください。

①接点入力「レベル」×接点出力「レベル」

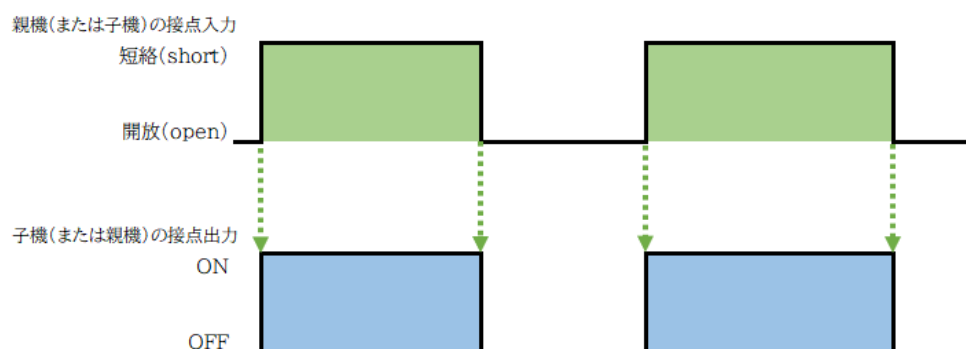

②接点入力「レベル」×接点出力「パルス」

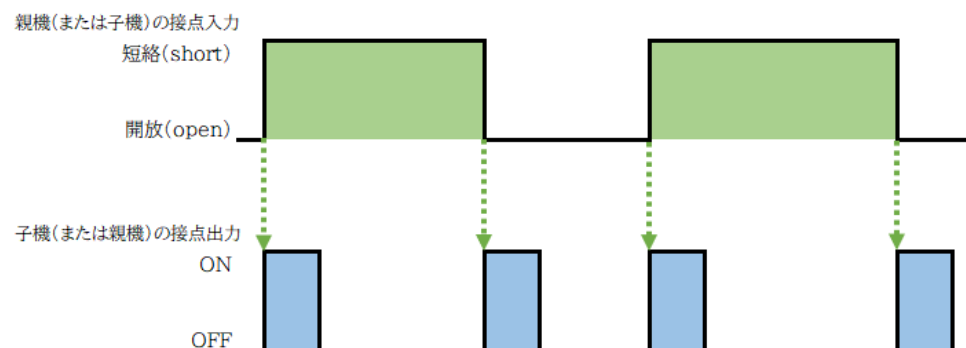

③接点入力「パルス」×接点出力「レベル」

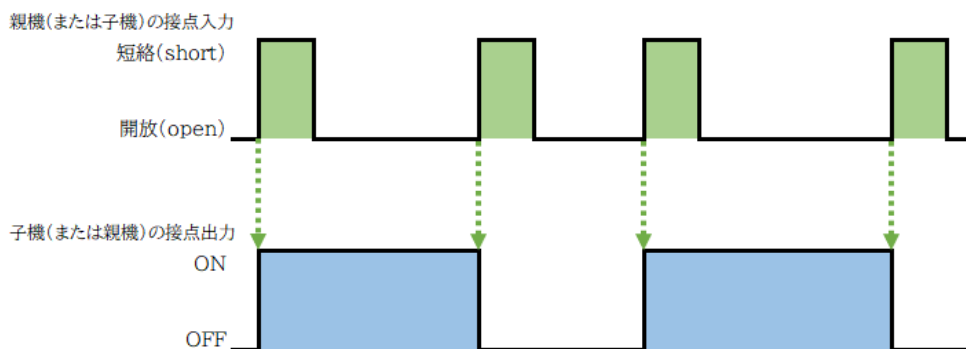

④接点入力「パルス」×接点出力「パルス」

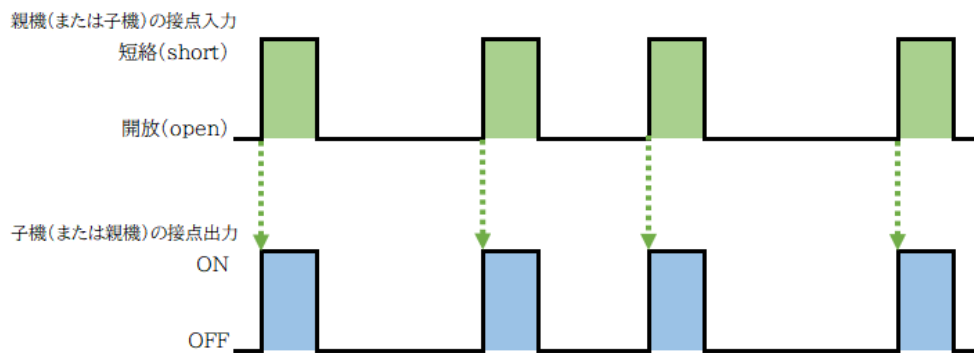

注意 ファームウェア1.20A以前については、親機、子機共に動作モード「レベル」のみ(①図)のサポートとなります。

2. 設定

Webブラウザから[基本設定]-[詳細設定]-[外部接続設定]-[接点情報延長設定]をクリックし「接点情報延長設定」画面を開きます。

Telnetにより変数を直接制御することも可能です。変数につきましてはp.137～144を参照してください。

親機子機共通設定

機能

親機ポート番号

○有効 ●無効

親機設定 (DIPスイッチ 全OFF)

機能

子機IPアドレス1

子機IPアドレス2

子機IPアドレス3

子機IPアドレス4

子機IPアドレス5

子機IPアドレス6

子機IPアドレス7

子機IPアドレス8

登録アドレス限定 ○有効 ●無効

遠隔接点入力状態変化確定回数 回 x20ms

延長モードHTTP機能 ○有効 ●無効

無通信監視時間 分

子機設定 (DIPスイッチNo.2のみON)

親機側IPアドレス

エラーコード

遠隔接点入力状態変化通知マスク

遠隔接点出力

	1	2	3	4	5	6	7	8
状態変更許可フラグ	✓	✓	✓	✓	✓	✓	✓	✓

遠隔接点入力1名称

遠隔接点入力2名称

遠隔接点入力3名称

遠隔接点入力4名称

遠隔接点入力5名称

遠隔接点入力6名称

遠隔接点入力7名称

遠隔接点入力8名称

遠隔接点出力1名称

遠隔接点出力2名称

遠隔接点出力3名称

遠隔接点出力4名称

遠隔接点出力5名称

遠隔接点出力6名称

遠隔接点出力7名称

遠隔接点出力8名称

接点入出力連動許可

親機/子機間通信

死活監視の有効化

親機/子機間通信 タイムアウト時間 秒

親機/子機間通信 keep-alive/パケット送信間隔 秒

親機/子機間通信 keep-alive/パケット再送信回数

メール通知設定フラグ 遠隔接点入力

	1	2	3	4	5	6	7	8
	□	□	□	□	□	□	□	□

メール通知設定フラグ 遠隔接点出力

	1	2	3	4	5	6	7	8
	□	□	□	□	□	□	□	□

遠隔接点入力状態変化の種類別 メール通知可否設定

本機(※)接点入力状態変化の種類別 メール通知可否設定

※この設定は本機を単体で使用(接点情報延長を無効)時有効です。

[1] 親機の設定

(1) 基本設定

POSEを親機として動作させるためには、以下の設定を行ってから、本体前面にあるDIPスイッチを全てOFFにした状態で再起動をしてください。なお、[延長モードHTTP機能]を「無効」にした場合、親機として動作するようになった後はWebブラウザによる設定や操作ができなくなりますので、ご注意ください。(Telnetによる設定や操作は可能です。)

設定項目	概要
[機能] ※ 共通設定側にあります	本機能の有効・無効を設定します。
[親機ポート番号] ※ 共通設定側にあります	親機・子機間にて通信するために使用するポート番号を設定します。子機と共通の値に設定してください。
[登録アドレス限定]	子機のIPアドレスを限定するか否かを設定します。 <ul style="list-style-type: none">• 限定する場合は、[子機IPアドレス1～8]にIPアドレスを設定します。• 限定しない場合も、一度に接続できる子機の数は最大8台となります。
[子機IPアドレス1～8]	子機のIPアドレスを設定します。本設定は、[登録アドレス限定]を有効にした場合にのみ使用されます。
[延長モードHTTP機能]	有効:親機として動作している間もWEBブラウザで確認、設定、制御ができます。 無効:親機として動作している時にはWEBブラウザで確認できません。

注意 接点情報延長設定を行う場合、親機側はDHCP機能をOFFにし、IPアドレスを固定にした状態で子機設定を行ってください。
DHCP機能の設定につきましては、[通信設定]-「ネットワーク設定」で行います。
第4章2.[3](1)〈1〉ネットワーク設定 をご覧ください。
DHCPが有効のままですと、IPアドレスが再取得によって変更となった際に親機-子機の連携が失われ、状態変化通知、遠隔制御や連動制御が行われなくなります。

「延長モードHTTP機能」が無効の状態では親機機能を解除する場合は、Telnet通信にて変数「remConEnabled」を0に設定してください。第5章1.Telnetによる設定 をご覧ください。Telnet機能はデフォルトで有効です。
Telnet機能を無効に設定している場合は、メンテナンスモードで変更することができます。第3章1.[2]IPアドレスを固定にして利用する場合 をご覧ください。(メンテナンスモードでの設定方法の記載がございます。)

(2) その他の設定

必要に応じて以下の設定をしてください。

設定項目	概要
[遠隔接点入力状態 変化確定回数]	接点入力状態を確定するための条件を設定します。 20[msec] 間隔で、設定された回数分 連続して'H' もしくは 'L' を検出した場合に、接点入力状態を確定します。 <ul style="list-style-type: none">• 1~999 を指定可能• 初期値は5
[遠隔接点入力状態 変化通知マスク] ※ 子機設定側にあります	接点入力状態の変化を検出した時に、状態変化を子機に通知する接点番号を選択します。 <ul style="list-style-type: none">• mmmmmmmm : 左側から接点1~8, m = 0: OFF, 1:ON• 初期値は “11111111” ※子機側で、親機からの状態変化通知のうち、どの接点番号について確認するかを選択させることもできます。

[2] 子機の設定

(1) 基本設定

POSEを子機として動作させるためには、以下の設定をしてから、本体前面にあるDIPスイッチをスイッチ2のみONにした状態で再起動をしてください。なお、子機として動作している間も、WEBブラウザによる操作や設定は可能です。

設定項目	概要
[機能] ※ 共通設定側にあります	本機能の有効・無効を設定します。
[親機ポート番号] ※ 共通設定側にあります	親機・子機間にて通信するために使用するポート番号を設定します。親機と共通の値に設定してください。
[親機側IPアドレス]	親機のIPアドレスを設定します。

(2) その他の設定

必要に応じて以下の設定をしてください。

設定項目	概要
[遠隔接点入力状態 変化通知マスク]	親機からの接点入力状態変化通知のうち、確認する接点番号を設定します。 <ul style="list-style-type: none">• mmmmmmmm : 左側から接点1~8 m = 0:OFF, 1:ON• 初期値は “11111111”
[遠隔接点出力状態 変更許可フラグ]	親機の接点出力のうち、子機からの操作を可能とする接点番号を設定します。 <ul style="list-style-type: none">• 左側から接点1~8• 初期値は全接点ON
[遠隔接点入力1-8名称] [遠隔接点出力1-8名称]	親機の接点入力、出力に名前を付けます。Webブラウザ画面やメール通知などで各接点を名前で確認することができます。 <ul style="list-style-type: none">• 全角10 文字, 半角英数字20 文字以内• 初期値は“Remote NV Input #”, “Remote NV Output #” (# は, 1~8)

[接点入出力連動許可]	<p>親機・子機間の接点入出力を連動させるモードを設定します。</p> <ul style="list-style-type: none"> ● “禁止” : 連動させない ● “親機>子機” : 親機の接点入力状態に連動して、子機の接点出力をON/OFFさせる(初期値) ● “子機>親機” : 子機の接点入力状態に連動して、親機の接点出力をON/OFFさせる ● “双方” : 親機→子機, 子機→親機双方の連動を許可する
[メール通知設定フラグ 遠隔接点入力]	<p>親機からの接点入力状態の変化通知に連動して、チェックした通知先メールアドレス宛てにメール通知を行ないます。</p> <ul style="list-style-type: none"> ● 左側から通知先メールアドレス1~8 ● 初期値は全てOFF <p>※通知先メールアドレスの設定は、WEBブラウザから〈通信設定〉→〈メール設定〉画面にて行ないます。</p>
[メール通知設定フラグ 遠隔接点出力]	<p>親機の接点出力の遠隔操作に連動して、チェックした通知先メールアドレス宛てにメール通知を行ないます。</p> <ul style="list-style-type: none"> ● 左側から通知先メールアドレス1~8 ● 初期値は全てOFF <p>※通知先メールアドレスの設定は、WEBブラウザから〈通信設定〉→〈メール設定〉画面にて行ないます。</p>
[遠隔接点入力状態変化の種類別メール通知可否設定]	<p>親機の接点入力状態の変化の種類(ON/OFF)に応じて、メール通知する/しないを設定します。</p> <ul style="list-style-type: none"> ● “無効” : 通知しない ● “OFF” : OFF時にのみ通知する ● “ON” : ON時にのみ通知する ● “ALL” : OFF/ON両方で通知する(初期値)
[本機接点入力状態変化の種類別メール通知可否設定]	<p>子機の接点入力状態の変化の種類(ON/OFF)に応じて、メール通知する/しないを設定します。</p> <ul style="list-style-type: none"> ● “無効” : 通知しない ● “OFF” : OFF時にのみ通知する ● “ON” : ON時にのみ通知する ● “ALL” : OFF/ON両方で通知する(初期値)

[3] タイムアウト制御

以下の設定を行ないます。(無通信監視時間は親機設定に,その他の項目は子機設定側に含まれています。)

設定項目	概要
[無通信監視時間]	コマンドレベルの無通信タイマータイムアウト時間を設定します。 <ul style="list-style-type: none">• 単位：分• 0~1440を指定可能, 0は監視しない• 初期値は1440
[親機/子機間通信 死活監視の有効化]	死活監視機能の有効化,あるいは無効化を設定します。 <ul style="list-style-type: none">• “無効” : コマンドレベルの無通信タイマーにて監視• “keep-alive” : keep-aliveパケット送信にて監視 (初期値)• “無通信タイマー” : パケットレベルの無通信タイマーにて監視
[親機/子機間通信 タイムアウト時間]	パケットレベルの死活監視のタイムアウト値を設定します。 <ul style="list-style-type: none">• 単位：秒• 60~3600を指定可能。• 初期値は60
[親機/子機間通信 keep-aliveパケット送信 間隔]	keep-aliveパケットの送出間隔を設定します。 <ul style="list-style-type: none">• 単位：秒• 20~60を指定可能。• 初期値は20
[親機/子機間通信 keep-aliveパケット再送 信回数]	keep-aliveパケットの応答が無い場合の最大リトライ回数を設定します。 <ul style="list-style-type: none">• 0~10を指定可能• 初期値は3

注意 「親機/子機間通信 死活監視の有効化」の設定変更後にはCPUリセットが必要です。

3. 接点制御方法

子機に接続した端末からWEBブラウザを使って接点制御を行なうことができます。
また、親機の接点入力の状態に子機の接点出力を連動させる、もしくは子機の接点入力の状態に親機の接点出力を連動させることができます。

[1] WEBブラウザによる子機接点制御

子機の接点制御は、子機のWEBブラウザから[接点出力制御]-[接点制御]にて行ないます。これは、接点情報延長機能を使用していない場合と同様です。

No.	接点制御名称	制御	接点
1	NV Output1	接点ON 接点OFF	OFF
2	NV Output2	接点ON 接点OFF	OFF
3	NV Output3	接点ON 接点OFF	OFF
4	NV Output4	接点ON 接点OFF	OFF
5	NV Output5	接点ON 接点OFF	OFF
6	NV Output6	接点ON 接点OFF	OFF
7	NV Output7	接点ON 接点OFF	OFF
8B	NV Output8	接点ON 接点OFF	OFF

No.	名称	接点
1	NV Input1	OFF
2	NV Input2	OFF
3	NV Input3	OFF
4	NV Input4	OFF
5	NV Input5	OFF
6	NV Input6	OFF
7	NV Input7	OFF
8	NV Input8	OFF

機器情報
機器名称 No name

注意 子機の接点出力制御は、親機のWEB画面から行うことができません。
「延長モードHTTP機能」を「有効」で表示される[接点出力制御]-[遠隔接点制御]は使用できません。また、同画面の接点の「ON」「OFF」も反映されません。

[2] WEBブラウザによる親機接点制御(遠隔接点制御)

親機の接点出力制御は、子機のWEBブラウザから[接点出力制御]-[遠隔接点制御]にて行ないます。制御可能な接点出力番号は、子機側の[遠隔接点出力状態 変更許可フラグ]にて制限されます。同じ「遠隔接点制御」画面にて、親機の接点入力状態を参照できます。

更新

接点制御 仮想アウトレット制御 遠隔接点制御OUT

遠隔接点制御情報

No.	名称	制御	接点
1	Remote NV Output 1	<input type="button" value="接点ON"/> <input type="button" value="接点OFF"/>	<input type="button" value="OFF"/>
2	Remote NV Output 2	<input type="button" value="接点ON"/> <input type="button" value="接点OFF"/>	<input type="button" value="OFF"/>
3	Remote NV Output 3	<input type="button" value="接点ON"/> <input type="button" value="接点OFF"/>	<input type="button" value="OFF"/>
4	Remote NV Output 4	<input type="button" value="接点ON"/> <input type="button" value="接点OFF"/>	<input type="button" value="OFF"/>
5	Remote NV Output 5	<input type="button" value="接点ON"/> <input type="button" value="接点OFF"/>	<input type="button" value="OFF"/>
6	Remote NV Output 6	<input type="button" value="接点ON"/> <input type="button" value="接点OFF"/>	<input type="button" value="OFF"/>
7	Remote NV Output 7	<input type="button" value="接点ON"/> <input type="button" value="接点OFF"/>	<input type="button" value="OFF"/>
8B	Remote NV Output 8	<input type="button" value="接点ON"/> <input type="button" value="接点OFF"/>	<input type="button" value="OFF"/>

遠隔接点入力情報

No.	名称	接点
1	Remote NV Input 1	<input type="button" value="OFF"/>
2	Remote NV Input 2	<input type="button" value="OFF"/>
3	Remote NV Input 3	<input type="button" value="OFF"/>
4	Remote NV Input 4	<input type="button" value="OFF"/>
5	Remote NV Input 5	<input type="button" value="OFF"/>
6	Remote NV Input 6	<input type="button" value="OFF"/>
7	Remote NV Input 7	<input type="button" value="OFF"/>
8	Remote NV Input 8	<input type="button" value="ON"/>

機器情報

機器名称	Noname
------	--------

注意 「接点情報延長設定」が有効でも「延長モードHTTP機能」が「有効」の場合は、親機のWEB画面から親機の接点出力を制御することができます。

[3] 連動動作

〈接点情報延長設定〉画面の[接点入出力連動許可]設定にて、以下のような連動動作を許可します。

(1) 親機>子機

親機の接点入力状態に連動して、子機の接点出力をON/OFFさせます。たとえば、親機の接点入力#1がOFFからONに変わった場合に子機の接点出力#1をOFFからONにすることができます。

子機ごとに「遠隔接点入力状態変化通知マスク」を使用して、親機のどの接点入力番号と連動させるかを設定することが可能です。たとえば、子機#1は接点入力#1、子機#2は接点入力#2と連動する、という様にすることができます。

(例)

	[遠隔接点入力状態 変化通知マスク]	連動動作
子機#1	10000000	親機の接点入力#1に接点出力#1を連動
子機#2	01000000	親機の接点入力#2に接点出力#2を連動

(2) 子機>親機

子機の接点入力状態に連動して、親機の接点出力をON/OFFさせます。

たとえば、子機の接点入力#1がOFFからONに変わった場合に親機の接点出力#1をOFFからONにすることができます。この場合、接点番号をマスクする設定はありません。実際の接続形態によって、どの接点出力・入力を連動させるかが決定されます。

(3) 双方

親機の接点入力状態に連動して子機の接点出力を、子機の接点入力状態に連動して親機の接点出力をON/OFFさせます。

4. 動作概要

[1] 親機側動作

- 1) 起動後, 設定されたTCPポートを開き, 子機からの接続を待ちます。
- 2) 子機のIPアドレスを限定している場合は, 登録したIPアドレスを持つ子機からの接続のみを受け付けます。
- 3) 20 [msec] ごとに接点入力の状態を監視します。指定された回数(初期値は5回)以上 'H' または 'L' を連続して検出したならば, その状態になったものとみなします。
- 4) 接点入力状態の変化を検出したならば, 子機に対して状態変化を通知します。

注意 親機内部で接点入力に接点出力を連動させる機能は無効となります。

[2] 子機側動作

- 1) 起動後, 設定された親機IPアドレスに対して, 設定されたTCPポートを使って接続を試みます。接続に失敗したときは1秒おきに3回まで再接続を試みます。それでも失敗した場合は「接続エラー」のログを残します。
それ以降は5秒おきに再接続を試みますが, このときの接続失敗はログには残しません。再接続できた場合は, 「接続回復」のログを残します。
- 2) 接続直後, 親機に対して接点状態問い合わせコマンドを送り, 親機の接点状態を取得します。
- 3) 接続中は, 任意のタイミングで親機にコマンドを送り, 接点出力の操作や, 接点状態を取得することができます。
- 4) 親機から接点入力の状態変化通知を受け取ります。
子機側で状態の変化を確認できた場合, 親機→子機の連動が許可されているならば, 対応する自身の接点出力をON/OFFします。
- 5) 子機→親機の連動が許可されているならば, 自身の接点入力の状態変化に応じて, 対応する親機の接点出力をON/OFFさせるコマンドを親機に送ります。
- 6) 親機にコマンドを送った後, 1秒経過した後もレスポンスが返ってこない場合, 通信に障害が発生したと判断し, 接続を一度切断して再接続を試みます。その際, 「親機応答なし」のログを残します。
- 7) 親機の接点入力の状態変化を検知したとき, および親機の接点出力の状態を変化させたときは, 設定にしたがってSNMP TRAPやメール通知による通知を行いません。

注意 親機→子機の連動が許可されている場合, 子機自身の接点出力をTelnet, WEBダイレクトなどのコマンドによってON/OFFさせることができなくなります。

子機内部で接点入力に接点出力を連動させる機能は無効となります。

子機は親機側の接点出力の動作モードがレベルになっているかパルスになっているかは関知しません。(必要に応じて, 事前に親機側で設定してください。)

[3] タイムアウト制御

(1) コマンドレベルの無通信タイマー監視

- 1) [親機/子機間通信 死活監視の有効化] を“無効”の状態、[無通信監視時間] にゼロ以外の値を設定した場合、親機はコマンドレベルで無通信状態の監視を行いません。
- 2) [無通信監視時間] で設定された時間が経過しても子機から有効なコマンドが送信されない場合、親機は接続を切断し、再接続を行いません。

(2) keep-alive/パケット送信による死活監視

- 1) [親機/子機間通信 死活監視の有効化] を“keep-alive”に設定した場合、keep-aliveパケット送信にて監視を行いません。
- 2) [親機/子機間通信 タイムアウト時間] で設定された時間が経過してもTCPパケットの受信がない場合、keep-aliveパケットの送信を始めます。
- 3) keep-aliveパケット送出後、[親機/子機間通信 keep-aliveパケット送信間隔] で設定された時間が経過しても送出したkeep-aliveパケットに対するACKパケットが受信できない場合、keep-aliveパケットを再送信します。
- 4) [親機/子機間通信 keep-aliveパケット再送信回数] で設定された回数だけkeep-aliveパケットの再送信を行ってもACKパケットの受信が確認できない場合、接続を切断し、再接続を行いません。

(3) パケットレベルの無通信タイマー監視

- 1) [親機/子機間通信 死活監視の有効化] を“無通信タイマー”に設定した場合、パケットレベルの無通信タイマーにて監視を行いません。
- 2) [親機/子機間通信 タイムアウト時間] で設定された時間が経過してもTCPパケットの受信がない場合、接続を切断し、再接続を行いません。

第12章
仕様一覧

■ 変数一覧

変数名	初期値	内容	備考
ipAdEntAddr	192.168.10.1	IPアドレス	
ifPhysAddress	(機器毎)	MACアドレス(ReadOnly)	
serialNo		未使用	
keyCode		キーコード:自動生成	
keyCheck	0	キーチェック	0:無効 1:有効
sysName	Noname	機器名称	全角10文字 半角英数字20文字以内
snmpGetSetEnabled	0	SNMPのSET, GETの有効化	0:無効 1:有効
snmpTrapEnabled	0	SNMP TRAPの有効化	0:無効 1:有効
snmpAuthenTrapEnabled	2	SNMP不正アクセス時のTRAP通知	1:有効 2:無効
snmpTrapSendN	1	TRAP送信回数	1~9
snmpTrapSendInterval	1	TRAP送信間隔(秒)	1~9
snmpTrapAddr		TRAP送信先アドレス	"," 区切りで8箇所以内
snmpFilterEnabled	0	SNMP用フィルターの有効化	0:無効 1:有効
snmpFilterAddr		フィルター有効時許可するアドレス	"," 区切りで10箇所以内
snmpFilterMask	255.255.255.255, 255.255.255.255, 255.255.255.255, 255.255.255.255, 255.255.255.255, 255.255.255.255, 255.255.255.255, 255.255.255.255, 255.255.255.255, 255.255.255.255	フィルター有効時のMask	10箇所
getCommunity	public	SNMP GETコミュニティ名	
setCommunity	public	SNMP SETコミュニティ名	
trapCommunity	public	SNMP TRAPコミュニティ名	
sysDescr	文字列1	(ReadOnly)	
sysContact	文字列2	連絡先	
sysLocation	Nowhere	設置場所	全角31文字 半角英数字63文字以内
ifDescr	文字列3	(ReadOnly)	
ipAdEntNetMask	255.255.255.0	ネットマスク	
ipRouteDest		デフォルトゲートウェイ	
netBootpRetry	0	BOOTPリトライ回数	
netRarpRetry	0	RARPリトライ回数	
telnetEnabled	1	Telnetの有効化	0:無効 1:有効
telnetPort	23	Telnetのポート番号	
rshdPort	514	リモートシェル(rsh)に使用する着信ポート	
rshErrPort	1000	リモートシェル(rsh)に使用するエラーポート	
utilityPort	9000	UTYのポート番号	
loadPort	9100	ファームウェアローダーのポート番号	
fileLoadPort	9200	HTMLファイルをロードするポート	
httpEnabled	1	HTTPの有効化	0:無効 1:有効
httpEnabledServer	0	接点情報延長モードのサーバーとして動作しているときのWEBアクセスの有効/無効	0:無効 1:有効
httpPort	80	HTTPのポート番号	
httpRefreshInterval	30	HTTP自動更新間隔(秒)	

httpRefreshEnabled	0	HTTP自動更新の有効化	0:無効 1:有効
httpCommandEnabled	0	HTTPコマンドの有効化	0:無効 1:有効
dhcpEnabled	1	DHCPの有効化	0:無効 1:有効
ipFilterEnabled	0	IPフィルターの有効化	0:無効 1:有効
ipFilterAddr	192.168.10.0	IPフィルターアドレス	"," 区切りで10箇所以内
ipFilterMask	255.255.255.0 ,255.255.255.255 ,255.255.255.255 ,255.255.255.255 ,255.255.255.255 ,255.255.255.255 ,255.255.255.255 ,255.255.255.255 ,255.255.255.255 ,255.255.255.255	IPフィルターマスク	10箇所
model	SE10-8A7B1	モデル名(ReadOnly)	
version		バージョン表示(ReadOnly)	
debTcpInactiveTimer	10	Telnet通信時の無通信タイマー(分)	
autoLogin	0	オートログインの有効化	0: 無効 1: LAN:Admin WAN:Admin 2: LAN:Admin WAN:Control 3: LAN:Admin WAN:Ident
serialAutoLogin	0	シリアル接続のときのオートログイン機能	0:無効 1:有効
userLoginTimeout	600	HTTP自動ログアウト時間	
debOlStartMode	3	電源投入時の接点制御を指定	1: 電源断時の状態 2: 通常制御 3: スケジュール制御
debOlMaster	1,2,3,4,5,6,7,8	各アウトレットの連動設定	左→右 1→8接点 デフォルト時、連動無
debOlPowerOnTime	1,2,3,4,5,6,7,8	各接点出力ON時間(単位:秒)	左→右 1→8接点 -1~3600の整数
debOlPowerOnSTime	1,2,3,4,5,6,7,8	本体起動時に適用する接点出力ON 遅延時間(単位:秒)	左→右 1→8接点 -1~3600の整数
debOlPowerOnTTime	0,0,0,0,0,0,0,0	スケジュールに適用する接点出力ON 遅延時間(単位:秒)	左→右 1→8接点 0~3600の整数
debOlShutdownTime	0,0,0,0,0,0,0,0	各接点のOFF時間	左→右 1→8接点 -1~3600の整数
debOlWdogAddr		監視先IPアドレス	左→右 1→8接点 "," 区切りで8箇所以内
debOlWdogSendMax	10,10,10,10, 10,10,10,10	Ping監視 送信回数	左→右 1→8接点 1~100の整数
debOlWdogNoResMax	10,10,10,10, 10,10,10,10	Ping監視 無応答回数	左→右 1→8接点 1~100の整数
debOlWdogActCond	1,1,1,1,1,1,1,1	Ping監視 監視対象数	左→右 1→8接点 1~4(整数)
debOlWdogAction	0,0,0,0,0,0,0,0	Ping監視 Action	左→右 1→8接点 0:noPing 1:noAction 3:On 4:Off
debOlWdogActCount	0,0,0,0,0,0,0,0	Ping監視 Action回数 (ReadOnly)	左→右 1→8接点
debOlWdogStatus	0,0,0,0,0,0,0,0	Ping監視判断(ReadOnly)	左→右 1→8接点 0:未設定 1:正常 2:異常 3:回復中
debOlPopErrorMax	0,0,0,0,0,0,0,0	Ping監視 POPサーバーへの連続ア クセス異常回数	左→右 1→8接点 0:機能無効
debOlWdogLastStatus	0,0,0,0,0,0,0,0, 0,0,0,0,0,0,0,0, 0,0,0,0,0,0,0,0, 0,0,0,0,0,0,0,0	Ping監視 最終応答(ReadOnly)	左→右 1→8接点 0:未設定 1:正常 2:異常 "," 区切りで接点×4

schUITimeout	60	アップロードのタイムアウト時間(秒)	
schUICrcEnabled	1	アップロードのCRCチェックの有効化	0:無効 1:有効
schDLCrcEnabled	1	ダウンロードのCRCチェックの有効化	0:無効 1:有効
schOnColor	#00FF00	WEB上でのONの時の色を指定する	HTMLで使用されるカラーコード
schOffColor	#404040	WEB上でのOFFの時の色を指定する	HTMLで使用されるカラーコード
ipAdDnsServer		DNSサーバアドレス	
mailUserName		メールユーザー名	半角英数字63文字以内
mailPassword		メールパスワード	半角英数字63文字以内
mailCommandPassword		メール コマンドパスワード	半角英数字63文字以内
mailLastEvent		最新のイベント内容を保管	
mailContent	文字列4	通知メールの内容	最大9パターンまで
mailAddr		メールアドレス	
extMailAddr		送信先メールアドレス	8個
mailInfoFlag	0,0,0,0,0,0,0	Ping監視 メール送信有効化	0:無効 1:有効
mailPppInfoFlag	0,0,0,0,0,0,0	接続確立メールの有効化	0:無効 1:有効
mailNvInInfoFlag	0,0,0,0,0,0,0	メール通知設定フラグ 接点入力	0:通知しない 1:通知する
mailNvOutInfoFlag	0,0,0,0,0,0,0	メール通知設定フラグ 接点出力	0:通知しない 1:通知する
mailManuSwInfoFlag	0,0,0,0,0,0,0	メール通知設定フラグ 手動スイッチ	0:通知しない 1:通知する
mailOverInfoFlag	0,0,0,0,0,0,0	メール通知設定フラグ ログ件数超過	0:通知しない 1:通知する
mailRemconInInfoFlag	0,0,0,0,0,0,0	メール通知設定フラグ 接続装置の接点入力	0:通知しない 1:通知する
mailRemconOutInfoFlag	0,0,0,0,0,0,0	メール通知設定フラグ 接続装置の接点出力	0:通知しない 1:通知する
mailCommandEnabled	0	メールコマンドの有効化	0:無効 1:有効(ログイン) 2:有効(パスワード方式)
mailCommandAddrEnabled	1	メールコマンドアドレスの有効化	0:無効 1:有効
mailLogoutTime	10	メールログアウト時間(分)	1~60の整数
mailCheckInterval	3	メールチェック間隔(分)	1~60の整数
mailApopEnabled	0	APOPの有効化	0:無効 1:有効
mailSmtAuthEnabled	0	SMTPAUTHの有効化	0:無効 1:有効
mailSmtAuthMask	7	SMTPAUTHのMask	
mailNvInOnEvent	ON	通知メール 接点入力ON時のイベント内容	半角英数字20文字以内
mailNvInOffEvent	OFF	通知メール 接点入力OFF時のイベント内容	半角英数字20文字以内
mailNvOutOnEvent		通知メール 接点出力ON時のイベント内容	半角英数字20文字以内 指定なし時は接点出力モードが「レベル」時は「ON」「パルス」時は「パルス」
mailNvOutOffEvent	OFF	通知メール 接点出力OFF時のイベント内容	半角英数字20文字以内
mailExtraMsg	¥r¥n	通知メール ユーザー定義文字列	最大3パターンまで 半角英数字で40文字以内 (¥r¥nは改行コードの意味)
mailNvInEventFlag	3	メール通知設定フラグ 接点入力の変化状態に対するメール通知可否	0:ON/OFF両方とも通知しない 1:OFFのみ通知 2:ONのみ通知 3:ON/OFF両方とも通知
mailRemconInEventFlag	3	メール通知設定フラグ(接点情報延長機能にて) 接続装置の接点入力の変化状態に対するメール通知可否	0:ON/OFF両方とも通知しない 1:OFFのみ通知 2:ONのみ通知 3:ON/OFF両方とも通知
mailSendClock		通知メール 日時又は積算時間(ReadOnly)	
promptMode	2	Telnetプロンプトモード	0:無し 1:「>」の表示 2:「機器名>」の表示

logMode	011 1010 1011 0111 1111 1111 1111 0100	ログ記録モード(31ビット)	0:無効 1:有効
logDisp	011 1010 1011 0111 1111 1111 1111 1111	ログ表示モード(31ビット)	0:無効 1:有効
mailLogCount	0	メールで送信する更新されたログの数	0:無効 1~20:閾値
mailLogMode	011 1010 1011 0111 1111 1111 1111 1111	メールで送信するログモード(31ビット)	0:無効 1:有効
ipAdNtpServer		NTPサーバーのIPアドレス	
ntpInterval	6	NTPサーバーへのアクセス間隔(×10分)	
syslogEnabled	0	状態通知の有効化	0:無効 1:syslog 2:MPMP
syslogLogMode	011 1010 1011 0111 1111 1111 1111 1111	sysLogで送信するログモード(31ビット)	0:無効 1:有効
ipAdCenter		MPMP/sysLog送信先IPアドレスまたはネームアドレス(8箇所)	半角英数字で63文字以内
centerPort	5000,5000, 5000,5000,5000, 5000,5000,5000	MPMP/sysLog送信先ポート番号	
centerSendTimer	300	監視情報送信間隔(秒)	
centerChangeSendTimer	10	状態変化時の送信間隔(×100ミリ秒)	
centerChangeSendCount	3	状態変化時の送信回数	
centerCmdHostID		MPMP 制御用ID	半角英数5字以内 8箇所まで コンマ区切り
centerCmdPassword		MPMP 制御用パスワード	半角英数7字以内 8箇所まで コンマ区切り
ipAdTelnetT		TelnetからのTelnet中継先アドレス	
ipAdTelnetU		UTYからのTelnet中継アドレス	
remoteTelnetPortT	23	TelnetからのTelnet中継先ポート	
remoteTelnetPortU	23	UTYからのTelnet中継ポート	
discChar		中継中の通信切断キャラクタ	
debWakeupPhysAddr		WoL設定	”,” 区切りで4箇所以内
debWakeupMaxCount	2	マジックパケット送信回数	
debWakeupInterval	15	マジックパケット送信間隔(秒)	
debWakeupPhysAddrV		仮想アウトレット用のWOL設定	”,” 区切りで8箇所以内
popPort	110	POP3ポート	0~65535
smtpPort	587	SMTPポート	0~65535
mailRetryCount	3	メールリトライ回数	1~99
mailRetryInterval	10	メールリトライ間隔(秒)	1~999
ipAdPopServer		POP3サーバアドレス	
ipAdSmtServer		SMTPサーバアドレス	
etherSpeed	2	接続速度	0: 接続していない 1: 10.0Mbps 2: 100.0Mbps
nttcpBufferMax	10000	バッファサイズの最大値	64~300000
nttcpOpt_l	4096	バッファサイズ(-l)の省略値	64~300000
nttcpOpt_n	2048	バッファ数(-n)の省略値	1~999999999
nttcpOpt_g	0	送信間隔(-g)の省略値(マイクロ秒)	0~9999999
nttcpOpt_T	0	タイトル表示(-T)の省略値	0: 無し, 1: 有り
nttcpOpt_f	文字列5	出力書式(-f)の省略値	
nttcpSvIpAddr		サーバーのIPアドレスの省略値	

nttcpSvPort	5037	サーバーのポート番号(-p)の省略値	0~65535
nttcpDataPort	5038	データのポート番号	0~65535
nttcpMcPhAddr	01:00:5E:11:32:25	マルチキャストのMACアドレス	
nttcpMcIpAddr	224.17.50.37	マルチキャストのIPアドレス(-m)の省略値	
nttcpMcPort	5047	マルチキャストのポート番号の省略値	0~65535
nttcpSumCheck	0	サムチェック制御	0: 無し, 2: 有り 1: データ比較有りなら無し
nttcpTimeout	30	タイムアウト時間(秒)	3~999
nttcpAutoStart	0	サーバーモードでの自動立ち上げ指定	0: 無し, 1: 有り
manuSwCommand	SOF1,SOF2, SOF3,SOF4,SOF5, SOF6,SOF7,SOF8	空または最大8個の実行コマンド	SONn, SOFn, SSRn MSON, MSOF MSOF_ _mmmmmmmm MSOF_ _mmmmmmmm MSSET_ _mmmmmmmm (_はスペースを表す)
manuSwComInterval	1,1,1,1,1,1,1	コマンド間実行間隔(秒)	1~3600
manuSwComFinish	10	コマンド終了時間(秒)	3~3600
pingPktSize	16	Pingパケットのデータ長	16~1472
resetCause	0	リセット原因表示	
popErrorCount	0	Ping監視 POPサーバーへのアクセスエラー回数	0:表示のみ
ledBlinkEnabled	1	LEDの点滅の有効化	0:無効 1:有効
clock		起動後の経過時間(秒)	
sshServerEnabled	0	SSHサーバーの有効化	0:無効 1:有効
sshServerPort	22	SSHサーバーのTCPポート番号	
sshServerTimeout	10	SSHサーバーへのタイムアウト時間(秒)	
sshServerName	admin	SSHサーバーへの接続ID	8文字以内
sshServerPassword	magic	SSHサーバーへの接続パスワード	16文字以内
logLevel	2	SSH使用中の表示メッセージレベル	
sshPublicDsaKey		KEYGENコマンドで生成するSSHキー	
sshPublicRsaKey		KEYGENコマンドで生成するSSHキー	
sshKnownHost1		SSHプロトコルでシャットダウンするときのアウトレットごとのキー	
sshKnownHost2			
sshKnownHost3			
sshKnownHost4			
sshKnownHost5			
sshKnownHost6			
sshKnownHost7			
sshKnownHost8			
nvInName	文字列6	接点入力の名前	
nvInOnContactCommand		接点入力短絡時に実行する電源制御コマンド	
nvInOffContactCommand		接点入力開放時に実行する電源制御コマンド	
nvInStatus	0,0,0,0,0,0,0,0	接点入力 状態	0:開放 1:短絡
nvInOnThreshold	1	接点入力 認識時間(秒)	
nvInOffThreshold	1	接点入力開放されたとき認識する閾値(単位:秒)	
nvInIgnorePeriod	3	起動時に接点入力に連動した電源/接点出力制御を行わない期間(単位:秒)	

nvInActionMode	0,0,0,0,0,0,0,0	接点入力 of 極性	0:順極性(HでON) 1:逆極性(LでON)
nvInType	0,0,0,0,0,0,0,0	(ReadOnly)パルスの極性 nvInAcgctionModeの値が起動時にコピーされる	
nvInControlMode	0,0,0,0,0,0,0,0	接点入力モード	0:レベル 1:パルス
nvInPulseWidth	45,45,45,45, 45,45,45,45	入力パルスの幅(msec単位)	45~32767
nvInPulseInterval	1,1,1,1,1,1,1,1	パルス検出間隔(sec単位)	
nvInOnThresholdMsec	1000	nvInOnThresholdUnitが1の場合の接点入力 認識時間(msec単位)	1~32767
nvInOnThresholdUnit	0	接点入力 認識時間の単位選択	0:秒 1:msec
nvOutName	文字列7	接点出力の名前	
nvOutStatus	0,0,0,0,0,0,0,0	接点出力 状態	0:開放 1:短絡
nvOutControlMode	0,0,0,0,0,0,0,0	接点出力 モード設定	0:レベル出力 1:パルス出力
nvOutPulseWidth	50,50,50,50, 50,50,50,50	パルス出力時のパルス幅 (×10mSec)	設定可能値:25~32767 (コンマ区切り8箇所)
errorN	0	シャットダウンスクリプト中の検出エラー数	
versionupEnabled	1	バージョンアップの有効化	0:無効 1:有効
httpCommandReturn		ダイレクトWEBコマンド実行後の戻り用URL("http://"を省いて記述)	
httpCommandNo	0	ダイレクトWEB実行後に表示されるページの設定	0:コマンド実行結果を表示 1:元の画面に戻る 2:httpCommandReturnで指定したアドレスにジャンプ
httpCommandSet	1,1,1,1,1,1,1,1, 1,1,1,1,1,1,1,1	ダイレクトWEB実行後に表示されるページの表示制限設定	
httpScreen	1,1,1,1,1,1,1,1, 1,1,1,1,1,1,1,1, 1,1,1,1,1,1,1,1, 1,1,1,1,1,1,1,1	ブラウザに表示される画面/項目の表示設定	0:非表示 1:表示
httpPageType	0	PC, スマートフォン等端末の種類にあわせて画面を切り替えるための設定	
httpPageStart	0	ログイン後に最初に表示されるページ	0:簡易情報表示 1:監視状態表示 2:イベントログ表示 3:電源制御
remConEnabled	0	接点情報延長機能 有効化	0:無効 1:有効
remConPort	0	(接点情報延長機能) サーバー(親機)ポート番号	
ipAdRemCon		(接点情報延長機能) クライアント(子機)側IPアドレス	最大8アドレス
remConAddrLimit	0	(接点情報延長機能) 登録アドレス限定有効化	0:無効 1:有効
remConInMask	255	(接点情報延長機能) 接点入力状態変化通知マスク	最下位ビットから順に接点入力 0:通知しない 1:通知する
remConInMaskAr	11111111	(接点情報延長機能) 接点入力状態変化通知マスク(WEB参照用)	左→右 1→8 接点 0:通知しない 1:通知する
remConIdleTime	1440	(接点情報延長機能) 無通信監視時間(分)	0~1440の整数 0: 監視しない
remConChkCount	5	(接点情報延長機能) 接点入力状態変化監視回数	1~999の整数
ipAdRemConServer		(接点情報延長機能) サーバー(親機)側IPアドレス	
remConErrCode	0	(接点情報延長機能) エラーコード	1:コマンドコード不正 2:コマンド長不正
remConInStatus	0,0,0,0,0,0,0,0	(接点情報延長機能) 接点入力状態	左→右 1→8 接点 0:開放 1:短絡
remConOutStatus	0,0,0,0,0,0,0,0	(接点情報延長機能) 接点出力状態	左→右 1→8 接点 0:開放 1:短絡

remConInChangeMask	0,0,0,0,0,0,0,0	(接点情報延長機能) 接点入力状態変化フラグ	左→右 1→8 接点 0:変化なし 1:変化あり
remConOutChangeMask	1,1,1,1,1,1,1,1	(接点情報延長機能) 接点出力状態変更許可フラグ	左→右 1→8 接点 0:変更不可 1:変更可能
remConInName	文字列8	(接点情報延長機能) 接続装置の接点入力の名前	最大半角20文字
remConOutName	文字列9	(接点情報延長機能) 接続装置の接点出力の名前	最大半角20文字
remConLinkEnabled	1	(接点情報延長機能) 接点入出力運動許可	0:連動禁止 1:親機入力⇒子機出力のみ可 2:子機入力⇒親機出力のみ可 3:親機入力⇒子機出力/ 子機入力⇒親機出力,とも可
remConWatchEnabled	1	(接点情報延長機能) 親機・子期間通信の死活監視の有効/無効設定	0:無効 1:keep-alive送信 2:無通信タイマー
remConTimeout	60	(接点情報延長機能) タイムアウト時間(秒)	60~3600の整数
remConKAInterval	20	(接点情報延長機能) Keep-alive送信インターバル(秒)	20~60の整数
remConKARetry	3	(接点情報延長機能) Keep-alive送信の最大リトライ回数	0~10の整数

文字列1 Meikyo Remote Power Controller, SE10-8A7B1 Ver. 1.30B

文字列2 form@meikyo.co.jp

文字列3 Meikyo 100BASE-TX Driver

文字列4 sysName,mailSendClock,sysLocation,ipAdEntAddr,ifPhysAddress,mailExtraMsg1,mailLastEvent

文字列5 %9b%8.2rt%8.2ct%12.4rbr%12.4cbr%8c%10.2rcr%10.1ccr

文字列6 NV Input1,NV Input2,NV Input3,NV Input4,NV Input5,NV Input6,NV Input7,NV Input8

文字列7 NV Output1,NV Output2,NV Output3,NV Output4,NV Output5,NV Output6,NV Output7,
NV Output8

文字列8 Remote NV Input 1,Remote NV Input 2,Remote NV Input 3,Remote NV Input
4,Remote NV Input 5,Remote NV Input 6,Remote NV Input 7,Remote NV Input 8

文字列9 Remote NV Output 1 ,Remote NV Output 2 ,Remote NV Output 3 ,Remote NV
Output 4 ,Remote NV Output 5 , Remote NV Output 6 ,Remote NV Output 7
Remote NV Output 8

■ ログ一覧表

内 容	情 報	TelnetなどのLOG
コールドスタート		Cold Start
ウォームスタート		Warm Start
Ping送信	接点no. Ipaddr no.	{接点no.} {監視先番号} ping
Ping無応答	接点no. Ipaddr no.	{接点no.} {監視先番号} No Echo
死活判定(無動作)	出力{接点no.}	No Action
死活判定(ON)	出力{接点no.}	NV Out On
死活判定(OFF)	出力{接点no.}	NV Out Off
正常/回復中	出力{接点no.}	Outlet Recovered
スケジュール(接点ON)	出力{接点no.}	{接点no.} NV Out On by Schedule
スケジュール(OFF)	出力{接点no.}	{接点no.} NV Out Off by Schedule
接点操作(ON)	出力ALL {ID}	MSON - Local ---{ID} *1
接点操作(OFF)	出力ALL {ID}	MSOF - Local ---{ID} *1
接点操作(ON)	出力{接点no.} {ID}	{接点no.} SON - Local ---{ID} *1
接点操作(OFF)	出力{接点no.} {ID}	{接点no.} SOF - Local ---{ID} *1
接点操作(ON)	仮想アウトレット ALL {ID}	MPONV --- {ID} *1
接点操作(ON)	仮想アウトレット10{アウトレット番号}1 {ID}	{接点no.} PONV --- {ID} *1
接点出力状態設定	mmmmmmmm {ID} (m:接点1~8 1: ON, 0: OFF)	MSSET mmmmmmmmm--- {ID}
接点入力状態変化	#{接点no.} ON	Local NV in #{接点no.} ON
接点入力状態変化	#{接点no.} OFF	Local NV in #{接点no.} OFF
UTY接続	IPaddr	-->Uty
UTYログインせず切断	IPaddr	<--Uty
UTYログイン	Ipaddr {ID}	==>Uty
UTYログアウト	Ipaddr {ID}	<==Uty
メールログイン要求	{通知先アドレス番号}	-->Mail
<p>●「メールログイン要求 0」と表示されている場合、{通知先アドレス}に登録されていないメールアドレスから送信があったことを意味します。(「メールログイン要求」の場合メールログインは実行されず、ログインのための数値の通知はありません。)</p>		
メールログイン	{通知先アドレス番号}	==>Mail {通知先アドレス番号}
メールログアウト	{通知先アドレス番号}	<==Mail {通知先アドレス番号}
メールエラー		Mail Error
TELNET接続	IPaddr	-->Telnet Ipaddr
TELNET切断	IPaddr	<--Telnet Ipaddr
TELNET多重超接続	IPaddr	>>xTelnet
TELNETログイン	IPaddr	==>Telnet Ipaddr
TELNETログアウト	IPaddr	<==Telnet Ipaddr
Webアクセス	IPaddr	-->Web Ipaddr
Webログイン	IPaddr	==>Web Ipaddr
Webログアウト	IPaddr	<==Web Ipaddr
設定変更	{変数名} {ID}	variable set ({変数名})---{ID}
設定書込(WRITE)	ID (IDは接続者)	write to FROM---{ID}
NTPサーバー接続	Hour : minute : second	NTP --- hh:mm:ss
NTPサーバー名前エラー		NTP Server Access Name Error
NTPサーバー接続エラー		NTP Server Access Error
SSHサーバー接続	IPaddr	SSH Server Connected Ipaddr
スクリプト実行	出力{接点no.}	Shutdown Script Done

スクリプト失敗	接点出力(接点no.) コードxxx (xxxにはエラーコードが入ります)	Shutdown Script Failed, code = xxx
Server/Client通信	接続オープン	Server/Client Communication Open Link
Server/Client通信	接続要求 IPAddr	Server/Client Communication Connected - IPAddr
Server/Client通信	接続	Server/Client Communication Connect
Server/Client通信	keep-aliveタイムアウト	Server/Client Communication Error keep-alive time out
Server/Client通信	自局切断	Server/Client Communication Disconnect
Server/Client通信	他局切断 IPAddr	Server/Client Communication Disconnected - IPAddr
遠隔接点入力状態変化	# [接点no.] ON	Remote NV in # [接点no.] ON
遠隔接点入力状態変化	# [接点no.] OFF	Remote NV in # [接点no.] OFF
遠隔接点入力連動(ON)	出力(接点no.)	[接点no.] NV Out On by Link Remote NV in
遠隔接点入力連動(OFF)	出力(接点no.)	[接点no.] NV Out Off by Link Remote NV in
マニュアルSW押下	SW1押下	Manual SW #1 pushed
手動SW連動(ON)	出力n	[接点no.] NV Out On by Link Manual SW
手動SW連動(OFF)	出力n	[接点no.] NV Out Off by Link Manual SW

*1 MSON, MSOF のログ内容は、全接点時と接点指定時に共通です。

【SYSLOGのログメッセージは「TelnetなどのLOG」に準じます。「->」部分は「Enter」,「<-」部分は「Exit」,「==>」部分は「Login」,「<==」部分は「Logout」と文字表記になります。「>>x Telnet」は「Telnet NG」となります。】

・[]で括った内容は、実際の数字や文字等が入ります。

・(ID)は操作を行ったユーザーのIDを示します。

・コマンド実行者とログ閲覧者が同じユーザーの場合は、コマンドによってはIDが表示されない場合があります

■ コマンド一覧表

Telnet Telnetで使用可能なもの

メール メール制御コマンドで使用可能なもの

WEB(ダイレクトWEBコマンド) 次の権限で使用可能なもの A:Admin C:Control I:Ident

コマンド	内 容	Telnet	メール	MPMP	WEB
SONn	指定された接点の出力開始 n=1~8	○	○	○	AC
SOFn	指定された接点の出力停止 n=1~8	○	○	○	AC
SSRn	指定された接点の状態反転 n=1~8	○	○	○	AC
MSON	全接点の出力開始	○	○	○	AC
MSOF	全接点の出力停止	○	○	○	AC
MSON_└mmmmmmmm	接点出力の出力開始 (接点指定) m: 左側から接点1~8 (1: ON, 0: 無動作)	○	○	○	AC
MSOF_└mmmmmmmm	接点出力の出力停止 (接点指定) m: 左側から接点1~8 (1: OFF, 0: 無動作)	○	○	○	AC
MSSET_└mmmmmmmm m (└はスペースを表す)	接点出力状態の設定 m: 左側から接点1~8 (1: ON, 0: OFF)	○	○	○	AC
MPONV	全仮想アウトレットにマジックパケットを送信する	○	○	○	AC
PONVn	debWakeupInterval後にマジックパケットを送信する (n=1~8)	○	○	○	AC
POS	全接点の状態取得	○	○	×	ACI
XPOS	全接点の状態詳細の取得 応答: ABXXXX, ABXXXX, ABXXXX, ABXXXX, ABXXXX, ABXXXX, ABXXXX, ABXXXX 左側から接点1~8 A=0:OFF 1:ON B=0:OFF遅延中 1:ON遅延中 XXXX=Bのタイマー残り時間	○	○	×	ACI
OLSn OLS	死活監視状態の表示 n=1~8 nを省略すると全ての接点を表示します。 コンマ区切りで表示。 ContactNo. 接点番号[1~8] Contact Output 接点状態[0:Off 1: On] Judge 判定[1:正常 2:異常 3:回復中] Action Count Action実行回数 Last Ping1 アドレス1の最後の応答[1:正常 2:異常] NoEchoCount1 アドレス1の未応答回数 NoEchoTime1 アドレス1の応答時間(ms) [0:未設定 1:応答時間 9999: 未応答]	○	○	×	ACI

	Last Ping2 NoEchoCount2 NoEchoTime2 Last Ping3 NoEchoCount3 NoEchoTime3 Last Ping4 NoEchoCount4 NoEchoTime4	アドレス2の最後の応答[1:正常 2:異常] アドレス2の未応答回数 アドレス2の応答時間(ms) [0:未設定 1:応答時間 9999: 未応答] アドレス3の最後の応答[1:正常 2:異常] アドレス3の未応答回数 アドレス3の応答時間(ms) [0:未設定 1:応答時間 9999: 未応答] アドレス4の最後の応答[1:正常 2:異常] アドレス4の未応答回数 アドレス4の応答時間(ms) [0:未設定 1:応答時間 9999: 未応答]				
VER	バージョンの表示		○	○	×	ACI
?xxxx	変数の表示 (xxxxは変数名)		○	×	×	×
LIST	全ての変数の値を表示		○	×	×	×
.xxxx=yyyy	変数を設定し、設定された変数を表示 (xxxxは変数名, yyyyは変数値)		○	×	×	×
WRITE	変数の設定をFROMに書き込みます。		○	×	×	×
&SAVE	設定された変数の待避・復元ができるデータを出力します。		○	×	×	×
CPURESET	CPUをリセットします。(接点状態は変化しません。)		○	×	○	×
LOG もしくは LOG_ n	ログを表示します。 Telnet 「LOG」コマンド:1番目のログから20個ずつ表示 「LOG_ n」コマンド:最新n個を, 20個ずつ表示 〈Enter〉を押すごとに次の20個を表示 メール 「LOG」コマンド: 1~20番目のログを表示 「LOG_ n」コマンド:最後からn番目を筆頭に20個表示		○	○	×	×
LOGB	ログの表示 (最新のログから表示します。)		○	○	×	×
LOGCLEAR	ログのクリア		○	×	×	×
LOGCLEAR T	ログのクリア及び記録時間のリセット		○	×	×	×
LOGDISP	ログ表示モード		○	○	×	×
LOGDISP=bbb	ログ表示モードの変更 (bbbはログビット)		○	○	×	×
SSOn	接点出力の状態を取得 nを省略すると全ての接点出力を表示します。 例)SSO2 NV_OUT #2 : OPENED		○	○	×	○
SSIn	接点入力の状態を取得 nを省略すると全ての接点入力を表示します。 例)SSI2 NV_IN #2 : OPENED		○	○	×	○

PASS	パスワードの変更 新しいパスワードを2回入力します。 ※入力を失敗すると変更されません。	○	×	×	×
DATE	年月日設定 例)DATE yy/mm/dd yy:年 mm:月 dd:日	○	○	×	×
TIME	現在時刻設定(秒は省略可) 例)TIME hh:mm:ss hh:時 mm:分 ss:秒	○	○	×	×
PING	ICMPを4回送信します。 例)PING [IPアドレス]	○	×	×	×
IPCONFIG	LANの通信設定を表示します。(例) IpAddress 192.168.10.1 SubnetMask 255.255.255.0 DefaultGateay 192.168.10.254 EhternetSpeed 100.0Mbps	○	○	×	×
PROMPT=n	0(プロンプト表示無し) 1(「 > 」のプロンプト表示) 2(「 機器名 > 」のプロンプト表示) *変数「promptMode」により接続直後のモードが決まります。	○	×	×	×
TELNET	変数「ipAdTelnetT」のアドレス, 変数 「remoteTelnetPortT」のポートにTelnetクライアント として接続します。 DiscCharに設定した文字を入力すると切断終了する。 一度に受信するデータは, 概ね40Kバイト以下でご利用 ください。	○	×	×	×
PASS	パスワードの変更 新しいパスワードを2回入力します。 ※入力を失敗すると変更されません。	○	×	×	×
EXIT	回線切断 最初の文字がE, e, Q, q の場合はEXITと 認識します。	○	○	×	×

※「XPOS」「VER」「PASS」などいくつかのコマンドはログイン時のみ有効です。

■ 仕様一覧表

通信仕様	LAN通信仕様	ARP, TCP/IP, UDP/IP, ICMP, POP3, SSH, BOOTP, DHCP, Telnet, SMTP, APOP, NTP, HTTP, SNMP, NTTCIP	
	LAN制御方法	SNMPマネージャー, Telnet, SSH	
		TCP/IPユーティリティ, WEB E-mail	
機能	接点制御/管理	接点ON	
		接点OFF	
		接点状態反転	
		接点状態取得	
	スケジュール機能	年間スケジュール機能	
		RTC(Real Time Clock)による時刻保持	
		NTPによる時刻同期機能	
		スケジュールON/OFF機能	
	状態監視	ICMP送信	
		通報機能:SNMPトラップ, UDPパケット	
Mail通知			
WoL対応機能	あり:マジックパケット送信		
ハード仕様	インターフェース	10Base-T/100Base-TX (RJ45) (IEEE802.3に準拠)	
		接点入力×8 本装置:有電圧 ※接点入力には外部から電圧を入力しないでください。	
		接点出力×8 本装置:無電圧 接続負荷 DC24V 1A AC24V ±0.5A以下 ※接点出力には接続先に電源が必要です。	
	本体	入力電圧	DC12V
		消費電力	最大 6W 以下
	付属ACアダプター	PSE取得済	
		定格入力電圧・周波数	AC100V ±10% 50/60Hz
		定格出力電圧・電流	DC12V 1.2A
	使用環境	温度	5~40℃
		湿度	20~80%(ただし結露なきこと)
	外形寸法	160(W)×40.0(H)×160(D) mm	
重量	0.9kg (ACアダプターを除く)		
規格	RoHS2指令対応品		

* 外形寸法の(H)は脚ゴムを含みません。

* 付属品の接点端子装着時の外形寸法(D)は170mmとなります。

■ 接点入出力インターフェース

1) 入力(8ポート)

[本装置側:有電圧] ——— 接続相手:無電圧(接点のみ)

※外部から電圧を入力しないでください。

故障の原因となります。

2) 出力(8ポート)

[本装置側:無電圧] ———

接続相手:有電圧(負荷・電源)

※接続先に電源が必要です。

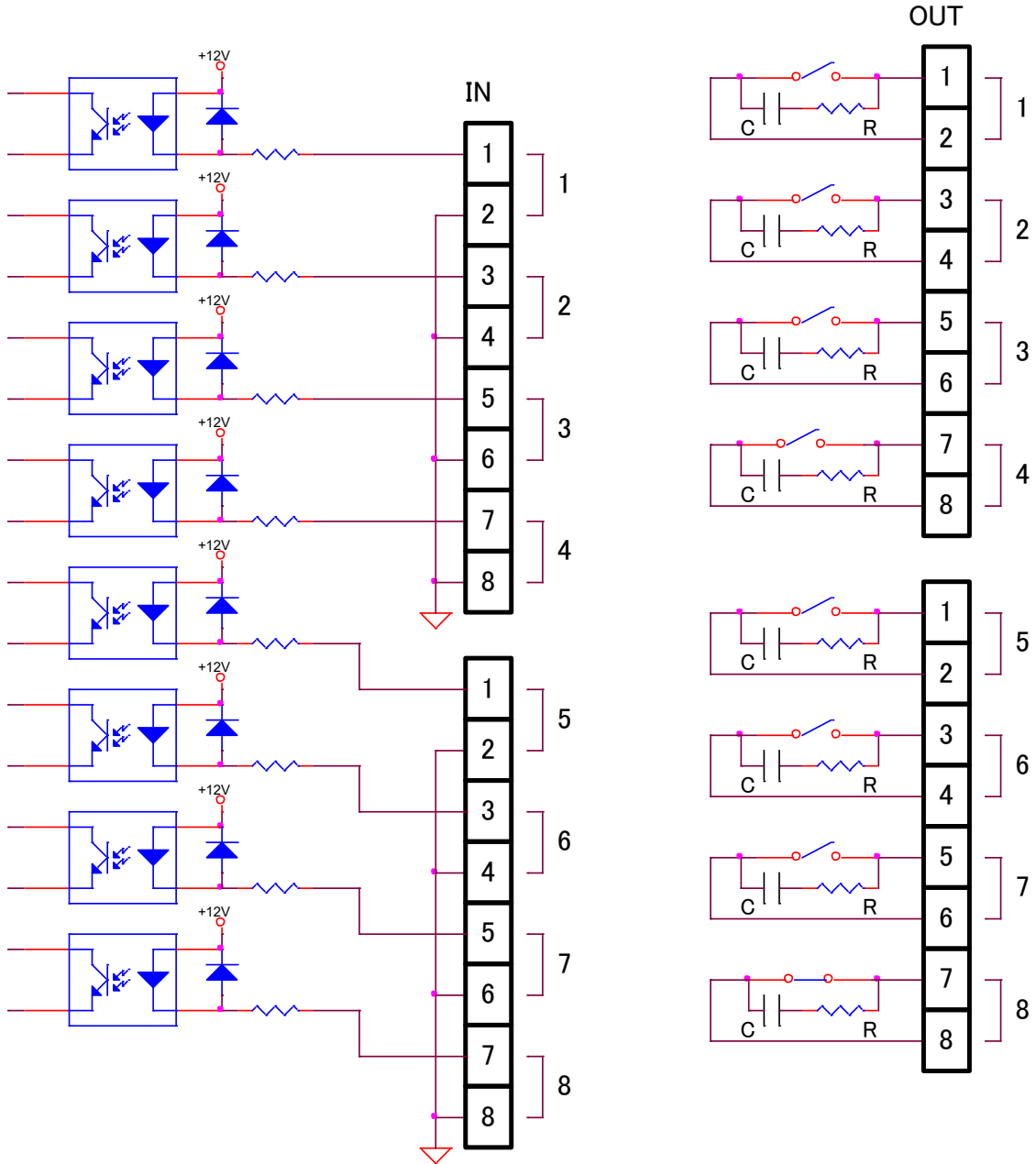

問い合わせ先

明京電機株式会社

〒114-0012 東京都北区田端新町1-1-14
東京フェライトビル4F
TEL 03-3810-5580 FAX 03-3810-5546

ホームページアドレス

<https://www.meikyo.co.jp/>

ご注意

- (1)本書および製品の内容の一部または全部を無断で複写複製することは禁じます。
- (2)本書および製品の内容については、将来予告なしに変更することがあります。
- (3)本書および製品の内容については、万全を期して作成いたしました~~が~~、万一ご不審な点や誤り、記載漏れなどお気づきの点がありましたら、ご連絡ください。
- (4)本製品を運用した結果の影響については、(3)項にかかわらず責任を負いかねますのでご了承ください。
- (5)本製品がお客様により不当に使用されたり、本書の内容に従わずに取り扱われたり、または弊社および弊社指定のもの以外の第三者により修理・変更されたこと等に起因して生じた障害などにつきましては、責任を負いかねますのでご了承ください。
- (6)弊社指定以外のオプションを装着してトラブルが発生した場合には、責任を負いかねますのでご了承ください。

POSE(POINT SEquence manager) SE10-8A7B1

取扱説明書 2026年 4月 第 1.3b3版